

## Instrukcja montażu

Transport | Montaż | Użytkowanie | Konserwacja



Linia wyrobów:	Chłodnica zwrotna
Opis serii:	Chłodnica zwrotna o konstrukcji blokowej typu V
Seria produkcyjna:	GFD

[guntner.com/de](https://guntner.com/de)

## Spis treści

1	Ważne informacje podstawowe.....	5
1.1	Wskazówki dotyczące bezpieczeństwa.....	5
1.1.1	Przestrzeganie instrukcji.....	5
1.2	Znaczenie norm serii EN 378 – Instalacje ziemnicze i pompy ciepła – Wymagania dotyczące bezpieczeństwa i ochrony środowiska.....	5
1.3	Zakres odpowiedzialności.....	5
1.3.1	Zakres odpowiedzialności producenta.....	5
1.3.2	Zakres odpowiedzialności instalatora urządzenia.....	6
1.3.3	Zakres odpowiedzialności właściciela lub użytkownika.....	6
1.4	Informacje prawne.....	7
1.5	Instrukcja.....	7
1.5.1	Zakres obowiązywania.....	7
1.5.2	Konstrukcja i obowiązujące dokumenty.....	8
1.6	Zastosowane formatowanie.....	8
1.6.1	Layout.....	8
1.6.2	Spis skrótów.....	8
1.7	Stosowane oznaczenia i wskazówki dotyczące bezpieczeństwa.....	9
1.7.1	Ogólne symbole bezpieczeństwa i ich znaczenie w niniejszej instrukcji.....	9
1.7.2	Znaki ostrzegawcze i ich znaczenie w niniejszej instrukcji.....	9
1.7.3	Znaki zakazu i ich znaczenie w niniejszej instrukcji obsługi.....	10
1.7.4	Znaki nakazu i ich znaczenie w niniejszej instrukcji obsługi.....	10
2	Bezpieczeństwo.....	12
2.1	Oznaczenie na urządzeniu.....	12
2.1.1	Znaki dotyczące bezpieczeństwa umieszczone na urządzeniu.....	14
2.1.2	Oznaczenia na opakowaniu.....	17
2.1.3	Inne znaki i wskazówki umieszczone na urządzeniu lub opakowaniu.....	17
2.2	Podstawowe wskazówki bezpieczeństwa.....	23
2.2.1	Postępowanie w sytuacji awaryjnej.....	23
2.2.2	Wymogi dotyczące personelu, obowiązek zachowania należytej staranności.....	24
2.3	Stosowanie zgodne z przeznaczeniem.....	24
2.3.1	Stosowanie zgodne z przeznaczeniem.....	24
2.3.2	Warunki eksploatacyjne.....	25
2.3.3	Stosowanie niezgodne z przeznaczeniem.....	26
2.4	Mechaniczne ryzyko resztkowe.....	27
2.4.1	Płytki, ostre rogi i krawędzie urządzenia.....	27

2.4.2	Wentylatory.....	28
2.5	Ryzyko resztkowe związane z napięciem elektrycznym.....	28
2.6	Termiczne ryzyko resztkowe.....	29
2.6.1	Niebezpieczeństwo poparzenia.....	29
2.6.2	Ryzyko zamarznięcia.....	29
2.7	Ryzyko resztkowe związane ze stosowaniem czynnika termodynamicznego glikolu.....	30
2.8	Ryzyko resztkowe spowodowane drganiami.....	32
2.9	Ryzyko resztkowe związane z elementami znajdującymi się pod ciśnieniem.....	33
2.10	Ryzyko resztkowe związane z nieprawidłowym montażem.....	34
2.11	Ryzyko resztkowe związane z pęknięciem podczas eksploatacji.....	35
2.12	Ryzyko resztkowe związane z wypadającymi elementami lub cieczą.....	36
2.13	Ryzyko resztkowe związane z utylizacją.....	36
3	Dane techniczne.....	38
3.1	wymiennik ciepła (wartości typowe).....	38
3.2	Wentylatory.....	38
4	Konstrukcja i sposób działania.....	40
5	Silnik wentylatora.....	41
6	Transport i magazynowanie.....	42
6.1	Bezpieczeństwo.....	42
6.2	Transport i magazynowanie.....	43
6.2.1	Transport i składowanie mat nawilżających.....	45
6.3	Magazynowanie przed montażem.....	45
7	Ustawienie i rozruch.....	46
7.1	Bezpieczeństwo.....	46
7.1.1	Wskazówki bezpieczeństwa dotyczące ustawienia i rozruchu.....	46
7.1.2	Wymogi bezpieczeństwa związane z instalacją.....	48
7.1.3	Działania zabezpieczające wykonane przez klienta.....	49
7.2	Wymagania dotyczące miejsca ustawienia urządzenia.....	50
7.3	Wypakowanie urządzenia.....	55
7.4	Montaż.....	58
7.4.1	Warunki montażu bez naprężeń, związane z instalacją.....	58
7.4.2	Montaż amortyzatorów drgań (opcja).....	59
7.4.3	Montaż hydroBLU.....	60
7.5	Wskazówki dotyczące podłączenia urządzenia.....	72
7.5.1	Uruchomienie systemu hydroBLU.....	72
7.5.2	Eksploatacja z systemem napyłania wodą (opcja).....	74
7.5.3	Podłączyć urządzenie do obiegu czynnika termodynamicznego in-	

	stacji .....	77
7.5.4	Podłączenie elektryczne i zabezpieczenie urządzenia.....	78
7.6	Przeprowadzanie kontroli przy odbiorze.....	79
7.7	Kontrola gotowości urządzenia do pracy.....	81
7.8	Pierwszy rozruch urządzenia.....	81
<b>8</b>	<b>Tryb.....</b>	<b>83</b>
8.1	Bezpieczeństwo.....	83
8.2	Rozruch urządzenia.....	83
8.3	Wyłączenie urządzenia z użytku.....	83
8.3.1	Wyłączenie z eksploatacji, demontaż i utylizacja.....	84
8.4	Wycofanie urządzenia z użytku.....	85
8.5	Rozruch po wyłączeniu urządzenia z użytku.....	85
8.6	Przestawienie urządzenia na pracę z inną cieczą roboczą.....	86
<b>9</b>	<b>Wyszukiwanie usterek.....</b>	<b>87</b>
9.1	Bezpieczeństwo.....	87
9.2	Serwis.....	87
9.3	Tabela wyszukiwania usterek.....	87
<b>10</b>	<b>Utrzymywanie należytego stanu technicznego urządzenia.....</b>	<b>89</b>
10.1	Bezpieczeństwo.....	89
10.1.1	Przed rozpoczęciem prac konserwacyjnych.....	89
10.1.2	Wszelkie prace związane z utrzymaniem należytego stanu technicznego.....	90
10.1.3	Po zakończeniu prac konserwacyjnych.....	91
10.2	Plan przeglądów i konserwacji.....	91
10.2.1	Wentylatory.....	92
10.2.2	Wężownica urządzenia (wymienik ciepła).....	92
10.2.3	Maty nawilżające.....	93
10.3	Prace związane z utrzymaniem należytego stanu technicznego.....	94
10.3.1	Usuwanie przecieków.....	94
10.4	Czyszczenie urządzenia.....	94
10.4.1	Informacje ogólne.....	94
10.4.2	Odszranianie i czyszczenie wężownicy -.....	95
10.4.3	Czyszczenie wentylatorów.....	98
10.4.4	Czyszczenie mat nawilżających.....	98
<b>11</b>	<b>Plany.....</b>	<b>100</b>
11.1	Dokumentacja elektryczna.....	100
11.1.1	Plan przyłączy silnika wentylatora.....	100

## 1 Ważne informacje podstawowe

### 1.1 Wskazówki dotyczące bezpieczeństwa

#### 1.1.1 Przestrzeganie instrukcji

#### ⚠ UWAGA

- ▶ Instrukcję należy zawsze przechowywać w bezpośrednim sąsiedztwie urządzenia.
- ▶ Należy zapewnić, by instrukcja była zawsze dostępna dla wszystkich osób, które w jakikolwiek sposób mają do czynienia z urządzeniem.
- ▶ Należy zapewnić, by instrukcja została przeczytana i zrozumiana przez wszystkie osoby, które w jakikolwiek sposób mają do czynienia z urządzeniem.

### 1.2 Znaczenie norm serii EN 378 – Instalacje ziębnicze i pompy ciepła – Wymagania dotyczące bezpieczeństwa i ochrony środowiska

Norma EN 378 opisuje wymogi dotyczące bezpieczeństwa i ochrony środowiska w zakresie konstrukcji, budowy, produkcji, ustawienia, eksploatacji, konserwacji i utylizacji instalacji chłodniczych i urządzeń ziębniczych.

Norma EN 378 jest zaadresowana do producentów, konstruktorów i użytkowników instalacji chłodniczych i urządzeń ziębniczych (patrz ust. 1.2. Zakres odpowiedzialności).

Celem normy EN 378 jest maksymalne ograniczenie zagrożeń dla ludzi, rzeczy i środowiska naturalnego związanych z instalacjami chłodniczymi, urządzeniami ziębniczymi oraz cieczami roboczymi (czynniki ziębnicze i chłodzące).

Niewystarczające zabezpieczenia oraz nieprzestrzeganie istotnych z punktu widzenia bezpieczeństwa przepisów może prowadzić do:

- złamania lub pęknięcia podzespołów skutkującego zagrożeniem związanym z wypadaniem materiałów (zagrożenia wynikające z oddziaływania niskiej temperatury, podwyższonego ciśnienia, bezpośrednie oddziaływania związane z fazą ciekłą, z ruchomymi częściami maszyn),
- wycieknięcia cieczy roboczej po złamaniu lub wycieku spowodowanym usterką konstrukcyjną, nieprawidłową eksploatacją, niewystarczającą konserwacją, naprawą, napełnianiem i utylizacją (zagrożenie spalaniem, wybuchem, uszkodzeniem układu nerwowego, uduszeniem, atakiem paniki),

### 1.3 Zakres odpowiedzialności

#### 1.3.1 Zakres odpowiedzialności producenta

Podane w niniejszej instrukcji wskazówki dotyczące zachowania bezpieczeństwa funkcjonalnego urządzenia, unikania możliwych zagrożeń podczas transportu, instalacji i montażu, uruchomienia i eksploatacji, a także podczas czynności konserwacyjnych (czyszczenie, konserwacja i naprawa), odnoszą się wyłącznie do urządzenia będącego przedmiotem instrukcji.

Materiały konstrukcyjne oraz lutownicze zostały zaprojektowane w taki sposób, aby mogły sprostać przewidywalnym obciążeniom mechanicznym, termicznym oraz chemicznym, a także były odporne na oddziaływanie stosowanej cieczy roboczej, oleju chłodniczego.

Transportujące ciecz roboczą elementy urządzenia (rury rdzeniowe, rura rozdzielacza, kolektor) są zaprojektowane w sposób zapewniający szczelność przy uwzględnieniu znanych oddziaływań mechanicznych, termicznych i chemicznych oraz odporność na maksymalnie dopuszczalne ciśnienie robocze.

Materiał, grubość ścianek, wytrzymałość na rozciąganie, odporność na obciążenia dynamiczne, odporność na korozję, kształtowanie oraz kontrola są dobrane odpowiednio do stosowanej cieczy roboczej i odporne na potencjalne wartości ciśnienia i obciążenia.

Wszelką odpowiedzialność dotyczącą urządzenia instalacji do której podłączone zostaje urządzenie, ponoszą wyłącznie te osoby, którym zlecono wykonanie poszczególnych prac.

### 1.3.2 Zakres odpowiedzialności instalatora urządzenia

---

Zakres odpowiedzialności instalatora urządzenia wraz z obiegiem czynnika termodynamicznego są realizowane poprzez wykonanie (zaprojektowanie, produkcję i kontrolę) instalacji zgodnie z normą EN 378-2.

Interfejsy między dostawcą komponentów a instalatorem urządzenia:

- Güntner GmbH & Co. KG w przypadku awarii należy powiadomić:  
W przypadku nieprawidłowego działania urządzenia podczas instalacji, montażu, uruchomienia lub eksploatacji należy natychmiast powiadomić Güntner GmbH & Co. KG.

Zakres odpowiedzialności instalatora urządzenia obejmuje w szczególności:

- Zaplanowanie i przygotowanie działań na wypadek sytuacji awaryjnej:  
W celu uniknięcia szkód będących wynikiem usterek eksploatacyjnych inwestor ma obowiązek zainstalować system ostrzegania, który natychmiast informuje o każdej usterce. Należy zaplanować i przygotować działania, które w razie usterki wykluczają powstanie obrażeń i szkód materialnych.
- Określenie częstotliwości kontroli i konserwacji:  
Urządzenie wraz z obiegiem czynnika termodynamicznego powinno być zaprojektowane i wyposażone we wszystkie urządzenia niezbędne do konserwacji, odpowiedniego serwisowania i testowania zgodnie z normą EN 378-4.

Podczas włączania urządzenia w obwód czynnika termodynamicznego instalacji ziębniczej należy stosować ciecz roboczą i przestrzegać sposobu wykonania, określonych w dokumentach dotyczących zamówienia.

Instalator urządzenia wraz z obiegiem czynnika termodynamicznego musi zwrócić uwagę użytkownika na konieczność odpowiedniego przeszkolenia personelu obsługującego i nadzorującego przy eksploatacji i serwisowaniu instalacji.

Zaleca się, by – jeśli to możliwe – przyszły personel klienta był obecny podczas ustawiania i montażu, przy próbie szczelności i czyszczeniu, przy napełnianiu cieczą roboczą oraz regulacji instalacji wraz z obiegiem czynnika termodynamicznego.

### 1.3.3 Zakres odpowiedzialności właściciela lub użytkownika

---

Obowiązki właściciela lub operatora są realizowane poprzez eksploatację, konserwację, wykonywanie napraw i utylizację urządzenia wraz z obiegiem czynnika termodynamicznego zgodnie z normą EN 378-4.

Właściciel lub operator musi zapewnić, aby osoby odpowiedzialne za eksploatację, nadzór i konserwację urządzenia wraz z obiegiem czynnika termodynamicznego zostały odpowiednio przeszkolone i posiadały odpowiednią wiedzę.

Personel odpowiedzialny za urządzenie i obwód czynnika termodynamicznego musi posiadać odpowiednią wiedzę i doświadczenie w zakresie sposobu działania, eksploatacji i bieżącego nadzoru tego urządzenia wraz z obiegiem czynnika termodynamicznego.

Przed uruchomieniem urządzenia wraz z obiegiem czynnika termodynamicznego właściciel lub operator musi zapewnić, by personel obsługujący został przeszkolony na podstawie dokumentacji systemu (której częścią jest niniejsza instrukcja) w zakresie budowy, nadzoru, sposobu działania i konserwacji urządzenia wraz z obiegiem czynnika termodynamicznego oraz by znał środki bezpieczeństwa, których należy przestrzegać, także w odniesieniu do właściwości i postępowania z używaną cieczą roboczą.

Właściciel lub operator musi zapewnić, by podczas eksploatacji, nadzoru i konserwacji urządzenia wraz z obiegiem czynnika termodynamicznego stosowana była ciecz robocza i przestrzegany był sposób wykonania, określone w dokumentach dotyczących zamówienia.

Zaplanowanie i przygotowanie działań na wypadek sytuacji awaryjnej: W celu uniknięcia szkód będących wynikiem usterek eksploatacyjnych inwestor ma obowiązek zainstalować system ostrzegania, który niezwłocznie informuje o każdej usterce. Należy zaplanować i przygotować działania, które w razie usterki wykluczą powstanie obrażeń i szkód materialnych.

Odpowiedzialność pozostaje po stronie właściciela lub operatora urządzenia wraz z obiegiem czynnika termodynamicznego, nawet jeśli urządzenie wraz z obiegiem czynnika termodynamicznego są eksploatowane przez innego użytkownika, chyba że zawarte zostanie porozumienie o innym podziale odpowiedzialności.

W przypadku eksploatacji urządzeń zasilanych lub napyłanych wodą należy przestrzegać dyrektywy VDI nr 2047-2 „Wytyczne dotyczące higienicznego sposobu eksploatacji wież chłodniczych”, wytycznych 42. BImSchV oraz karty VDMA „Wskazówki i zalecenia dotyczące eksploatacji i konserwacji wyparnych instalacji chłodzenia”.

## 1.4 Informacje prawne

Prawo do roszczeń gwarancyjnych wygasa:

- w razie wystąpienia usterek i szkód, które wynikają z nieprzestrzegania wytycznych podanych w niniejszej instrukcji obsługi.
- w przypadku reklamacji, których przyczyną jest zastosowanie podczas wymiany elementów urządzenia innych części niż oryginalne części zamienne wymienione w dokumentacji ofertowej przedstawionej w związku ze zleceniem,
- w razie wprowadzenia w urządzeniu zmian (ciecz robocza, wersja, działanie, parametry robocze) w stosunku do specyfikacji dołączonej do dokumentacji ofertowej przedstawionej w związku ze zleceniem bez zgody producenta.

Bez wyraźnej, pisemnej zgody firmy Güntner GmbH & Co. KG elektroniczne lub mechaniczne powielanie, dystrybucja, zmiany, przekazywanie instrukcji obsługi osobom trzecim, tłumaczenie lub innego rodzaju korzystanie z instrukcji jest zabronione.

## 1.5 Instrukcja

### 1.5.1 Zakres obowiązywania

Niniejsza instrukcja dotyczy chłodziw zwrotnych z rodziny produktów GFD.

Urządzenia są częścią systemu, np. do kondycjonowania i cyrkulacji powietrza w pomieszczeniach magazynowych.

#### WSKAZÓWKA

Dokładne określenie typu urządzenia znajduje się w dołączonej dokumentacji dotyczącej zlecenia.

## 1.5.2 Konstrukcja i obowiązujące dokumenty

Instrukcja urządzenia zawiera następujące elementy składowe:

- Niniejsza instrukcja
- Dokumentacja dotycząca zlecenia  
Dokumentacja dotycząca zlecenia jest dołączona do tej instrukcji i zawiera następujące informacje:
  - stosowanie urządzenia zgodne z przeznaczeniem,
  - zakres dostawy zlecenia,
  - dane techniczne,
  - rysunek z nazwą klienta, numerem projektu i numerem zlecenia.
- Schemat połączeń przyłączy silnika w skrzynce zaciskowej.

Niniejsza instrukcja jest częścią składową podręcznika - instrukcji eksploatacji urządzenia, który udostępnia konstruktor urządzenia wraz z obiegiem czynnika termodynamicznego .

## 1.6 Zastosowane formatowanie

### 1.6.1 Layout

W tej instrukcji stosowane są następujące wyróżnienia tekstowe:

pogrubiona czcionka	Informacje wymagające szczególnej uwagi!
szary trójkąt	Instrukcje postępowania

### 1.6.2 Spis skrótów

Skrót	Znaczenie
EN 378	Norma Europejska 378: Instalacje ziębnicze i pompy ciepła; wymagania dotyczące bezpieczeństwa i ochrony środowiska
EN	Norma Europejska
DIN	Niemiecka Norma Przemysłowa (podana norma)
ISO	International Organization for Standardization (polski: Międzynarodowa Organizacja Normalizacyjna)
°C	Stopnie Celsjusza (wartość temperatury w skali Celsjusza)
bar	Bar (jednostka ciśnienia)

Skrót	Znaczenie
l	Litr (jednostka objętości)
% obj.	Procent objętościowy (stężenie w odniesieniu do objętości)
IP	Stopień ochrony
Q 6,3	Dokładność wyważenia
ppm	parts per million (polski: „ilość części na milion”), informacja dotycząca stężenia, oznaczenie jednej milionowej części
Hz	Hertz (jednostka częstotliwości)
D	Połączenie typu trójkąt (prąd trójfazowy: wysoka prędkość obrotowa)
S	Połączenie typu gwiazda (prąd trójfazowy: niska prędkość obrotowa)
3~	Prąd przemienny trójfazowy
1~	Prąd przemienny jednofazowy
VDE	Związek Elektrotechniki, Elektroniki i Technologii Informatycznej
TAB	Techniczne warunki przyłączeniowe
EVU	Zakład energetyczny
VDI	Stowarzyszenie Inżynierów Niemieckich

## 1.7 Stosowane oznaczenia i wskazówki dotyczące bezpieczeństwa

### 1.7.1 Ogólne symbole bezpieczeństwa i ich znaczenie w niniejszej instrukcji

<b>⚠ ZAGROŻENIE</b>
Niebezpieczna sytuacja, która na pewno doprowadzi do ciężkich obrażeń lub śmierci.
<b>⚠ OSTRZEŻENIE</b>
Niebezpieczna sytuacja, która może doprowadzić do ciężkich obrażeń lub śmierci.
<b>⚠ UWAGA</b>
Niebezpieczna sytuacja, która może doprowadzić do lekkich i średnio ciężkich obrażeń.
<b>WSKAZÓWKA</b>
Symbolizuje potencjalne szkody materialne.

### 1.7.2 Znaki ostrzegawcze i ich znaczenie w niniejszej instrukcji



Ostrzeżenie przed obrażeniami dłoni  
W razie nieprzestrzegania wskazówek ostrzegawczych może dojść do zmiążdżenia lub wcignięcia dłoni lub palców bądź innego ich uszkodzenia.



Ostrzeżenie przed gorącą powierzchnią  
Temperatura przekracza +45°C (ścinanie białka) i może prowadzić do oparzeń.



Ostrzeżenie przed niebezpiecznym napięciem elektrycznym  
Zagrożenie porażeniem prądu w razie dotknięcia znajdujących się pod napięciem części.



Ostrzeżenie przed znajdującymi się w miejscu ustawienia substancjami palnymi  
Źródła zapłonu mogą doprowadzić do pożaru w miejscu ustawienia.



Ostrzeżenie przed substancjami szkodliwymi dla zdrowia lub drażniącymi, znajdującymi się w miejscu ustawienia  
Dotknięcie lub wdychanie substancji szkodliwych dla zdrowia lub drażniących może prowadzić do obrażeń lub zagrozić zdrowiu.



Ostrzeżenie przed automatycznym uruchomieniem  
W przypadku automatycznego uruchomienia, podczas wykonywania prac związanych z utrzymaniem należytego stanu technicznego, istnieje niebezpieczeństwo zgniecenia palców i dłoni.

### 1.7.3 Znaki zakazu i ich znaczenie w niniejszej instrukcji obsługi



Zakaz używania ognia, nieosłoniętych źródeł światła i palenia tytoniu!  
Nie wolno wносить źródeł zapłonu, w pobliżu nie mogą znajdować się źródła zapłonu, nie wolno dopuścić do powstania źródła zapłonu.



Palenie wzbronione!  
Nie wolno palić.

### 1.7.4 Znaki nakazu i ich znaczenie w niniejszej instrukcji obsługi



Stosować środki ochrony oczu!  
Stosować środki ochrony oczu: kask ochronny, okulary ochronne lub osłonę twarzy.



Chronić ręce!  
Rękawice ochronne muszą chronić przed zagrożeniami mechanicznymi i chemicznymi (patrz nadrukowane piktogramy).



Stosować środki ochrony dróg oddechowych!

Aparaty ochrony dróg oddechowych muszą być dostosowane do używanej cieczy roboczej. Aparaty ochrony dróg oddechowych muszą składać się z następujących elementów:

- co najmniej dwa niezależne aparaty ochrony dróg oddechowych (izolujące)



Korzystać z odzieży ochronnej!

Osobista odzież ochronna musi być dostosowana do używanej cieczy roboczej i niskich temperatur oraz posiadać dobre właściwości w zakresie izolacji termicznej.



Odłączyć przed rozpoczęciem prac!

Przed rozpoczęciem prac montażowych, konserwacyjnych i naprawczych należy odłączyć instalację elektryczną od zasilania i zabezpieczyć ją przed włączeniem.

## 2 Bezpieczeństwo

### 2.1 Oznaczenie na urządzeniu

Identyfikacja oznaczeń umieszczonych na urządzeniu

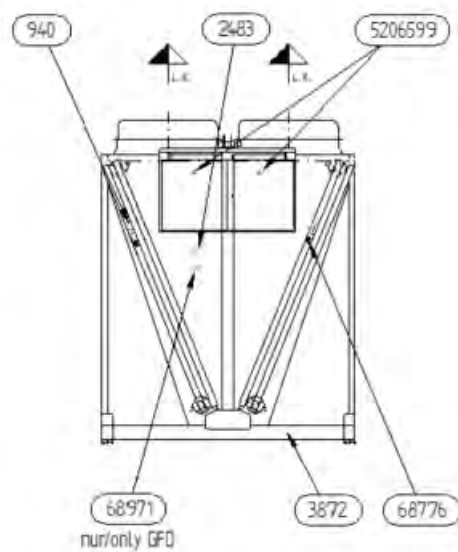

Oznaczenia umieszczone na urządzeniu (widok z lewej)

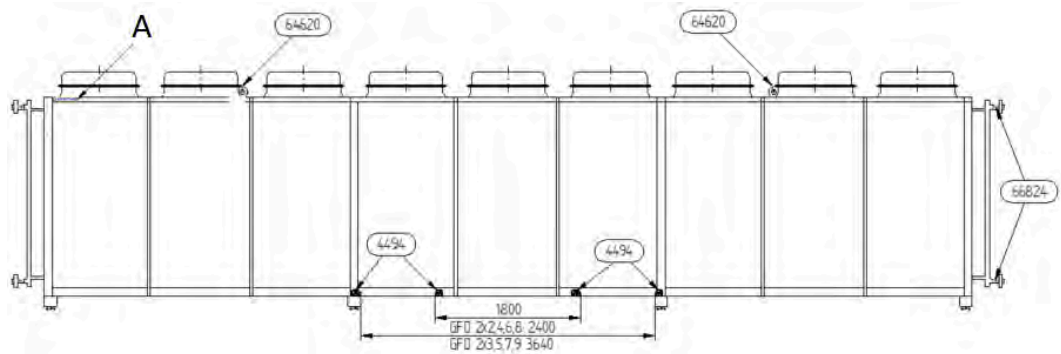

Oznaczenia umieszczone na urządzeniu (widok z przodu)

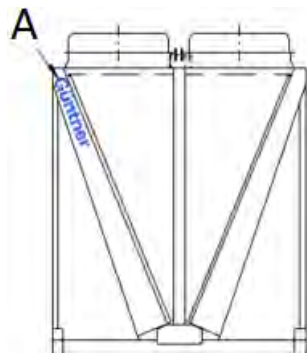

Oznaczenia umieszczone na urządzeniu (widok z prawej)

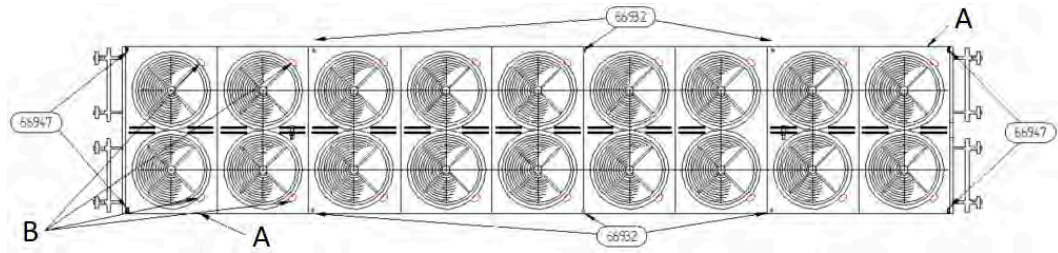

Oznaczenia umieszczone na urządzeniu (widok z góry)

A – logo firmy Güntner (w przypadku ciemnego koloru urządzenia - biała farba)

B - Numery dla wentylatora 1, 2, 3, ...

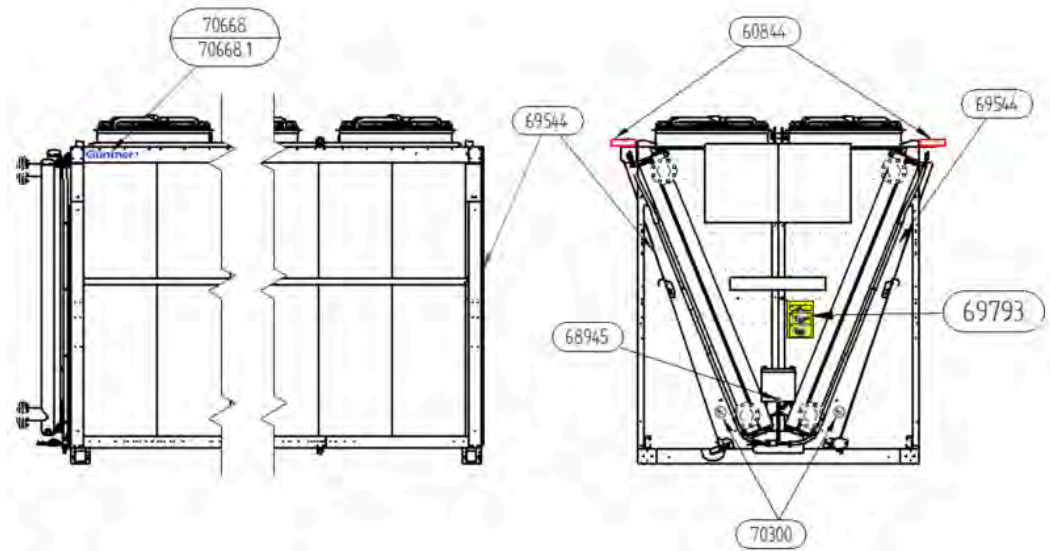

Oznaczenia umieszczone na urządzeniu z hydroBLU

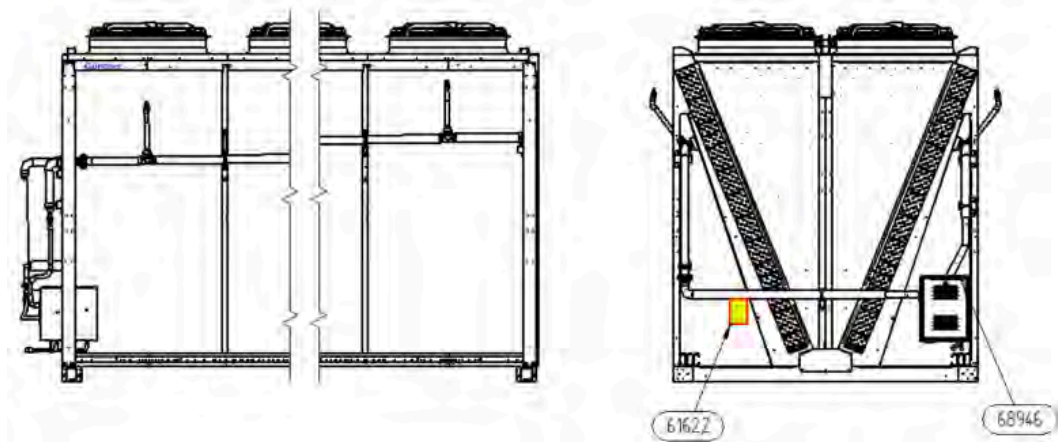

Oznaczenia umieszczone na urządzeniu z hydroSPRAY

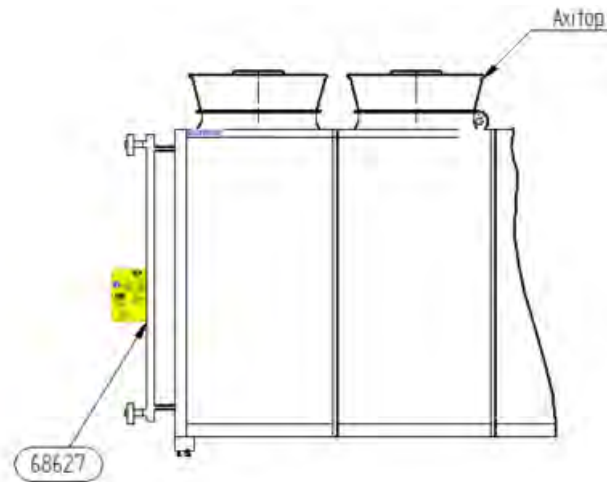

Oznaczenia umieszczone na urządzeniu z Axitop

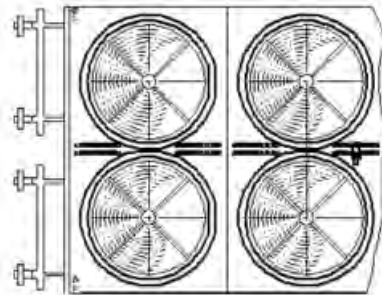

Z Axitop (widok z góry)

## 2.1.1 Znaki dotyczące bezpieczeństwa umieszczone na urządzeniu

Znaki dotyczące bezpieczeństwa umieszczone na urządzeniu:



940 - Wskazówka ostrzegawcza - „Wypełnienie na czas transportu” przy zaworze Schradera

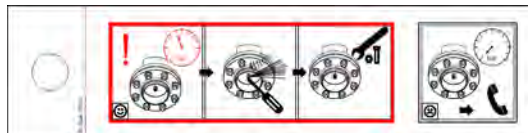

70722 – urządzenie napełnione na czas transportu

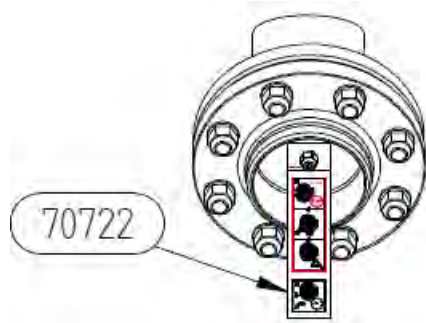

70722 z kołnierami



66947 - Znak nakazu /Znak ostrzegawczy: Wyłączyć zasilanie/niebezpieczeństwo urazu dłoni



64620 - Punkt podnoszenia



60325, 68776 - Wskazówka ostrzegawcza „Nie obciążać. Nie podnosić.”

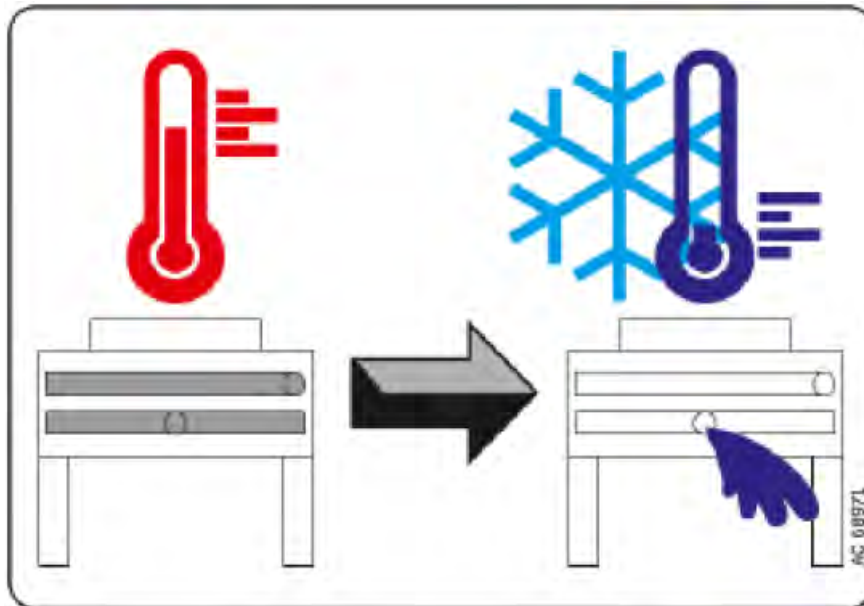

68971 - Ogólne zagrożenie zamarznięcia chłodnicy zwrotnej (tylko w przypadku chłodnice zwrotnej/przyłącza kółnierowego)

Do zagrożenia zamarznięciem patrz "Ryzyko zamarznięcia", Strona 29



5206599 - Ostrzeżenie napięcie elektryczne (w przypadku konstrukcji elektrycznych)



3872 - Oznakowanie uziemienia



66932 - Ostrzeżenie „Zakaz wejścia na ten obszar”



70299, 70300 - Ostrzeżenie „zakaz otwartego ognia” (w przypadku hydroBLU)

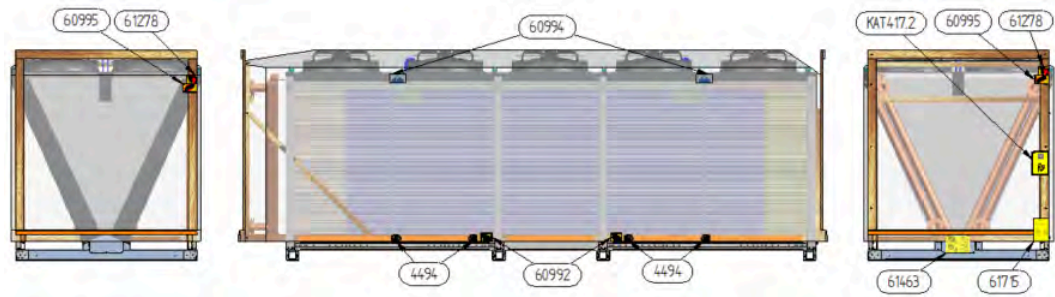

## 2.1.2 Oznaczenia na opakowaniu

Identyfikacja oznaczeń umieszczonych na opakowaniu



Opakowanie

## 2.1.3 Inne znaki i wskazówki umieszczone na urządzeniu lub opakowaniu

<b>Güntner GmbH &amp; Co.KG</b> Hans-Güntner-Straße 2-6 82256 Fürstenfeldbruck www.guentner.de		 <b>0036 PED *</b>  <b>II 2G IIB T4</b>			
Projektnummer – Project number	101014529				
Gerätebezeichnung - Unit name	GVH 100.3B/2x4-L(S).E				
Gerät Seriennummer - Device serial number	404157434/52.00042				
Ventilator / ID / Drehzahl - Fan / ID / Speed	VT01407 / 2008 / 480 min -1				
Umgebungstemperatur – Air ambient temperature	-30°C / +50°C				
Herstellungsjahr - Year of manufacture	2015				
*Druckgerät Seriennr. – pressure equipment serial no.	404157435/52.02100				
Volumen – Volume (V)	297.5 l				
Max. zulässiger Druck (PS) Max. allowable pressure (PS)	32 / 0 bar	24 / 0 bar	0 / -1 bar		
Zulässige min./ max.. Temperatur (TS) Allowable min./ max. temperature (TS)	-10°C / +100°C	-50°C / -10°C	-5°C / +40°C		
Prüfdruck (PT) / Prüfmedium Test pressure (PT) / Test medium	35,2 bar / Druckluft - Compressed air				
Prüfdatum - Test date	15.02.2015				
Fluidgruppe / Zustand - Group of fluid / State	2 / gasförmig - gaseous				

2483 - Przykład tabliczki producenta



706\*\*, 2118, 2119 – Logo firmy Güntner



66824 i 68909 - Przyłącza WŁ. i WYŁ.

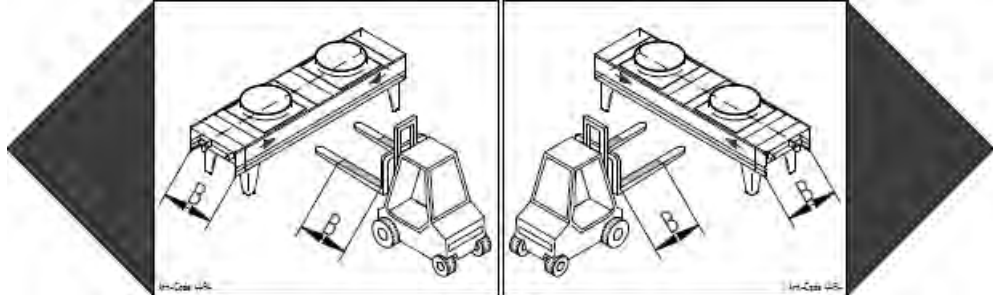

4494 - Zakres wykorzystania wózków widłowych ze strzałkami pozycyjnymi; urządzenia z maksymalnie dwoma wentylatorami



hydroBLU - Szybka instalacja ręczna (z hydroBLU)



70274 - Tylko do transportu (z hydroBLU)

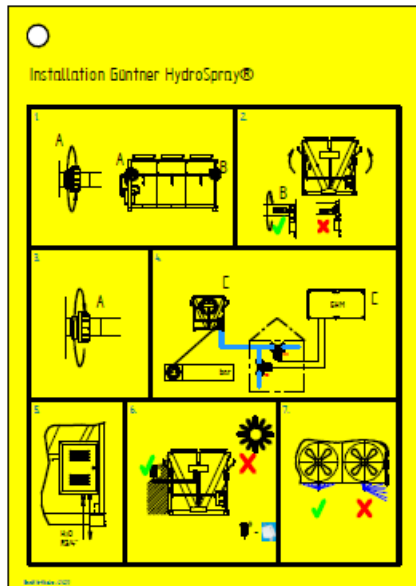

61622 - Zawieszka „Instalacja Güntner hydroSPRAY” (z hydroSPRAY)

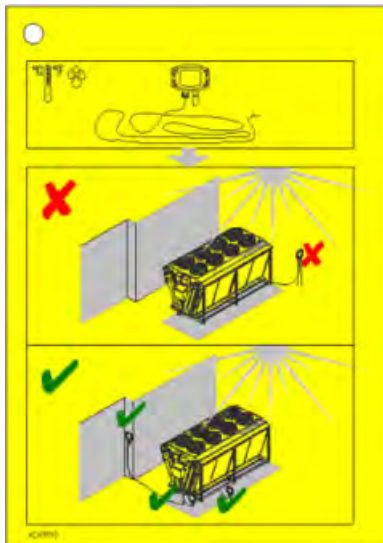

69793 - Instalacja czujnika temperatury (z hydroBLU)

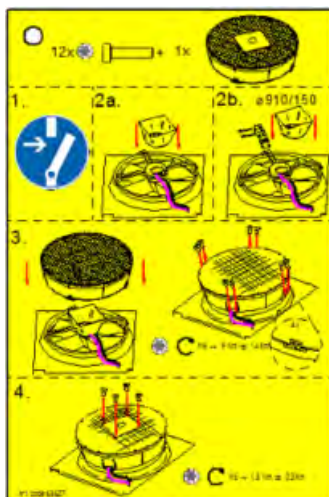

68627 - Montaż Axitop (opcja)

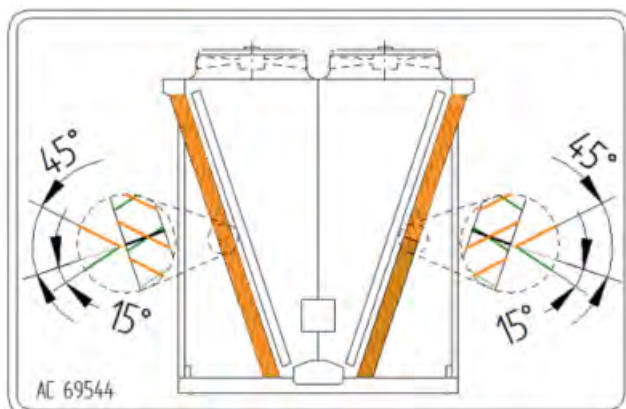

69544 - Montaż maty nawilżającej (z hydroBLU)



60844 - Śruba zabezpieczająca transport (z hydroBLU)

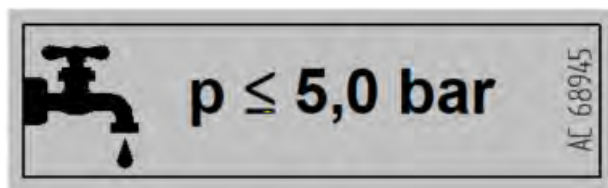

68945 - Granica ciśnienia dla wodociągu (z hydroBLU)



68946 - Granica ciśnienia dla wodociągu (z hydroSPRAY)

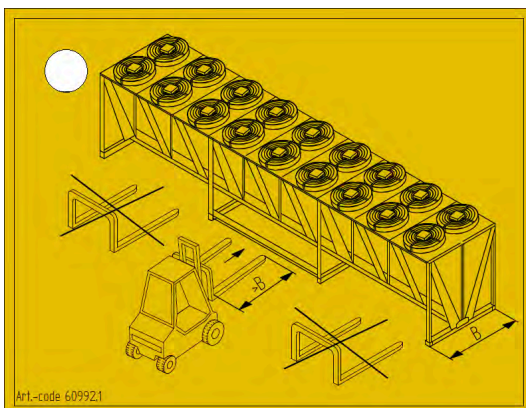

60992.1 – Wskazówka „Transport za pomocą wózka widłowego”

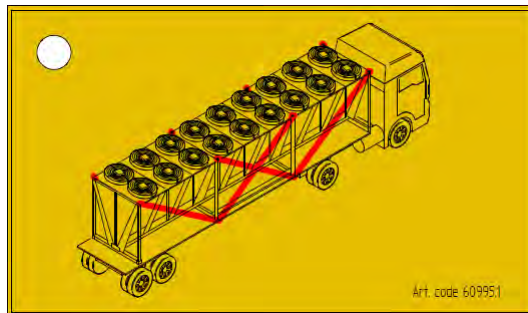

60995.1 - Wskazówka „Pasy mocujące”

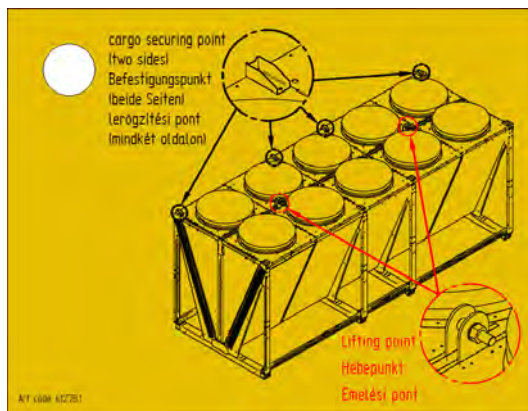

61278.1 - Wskazówka „Punkt podnoszenia i mocowania”

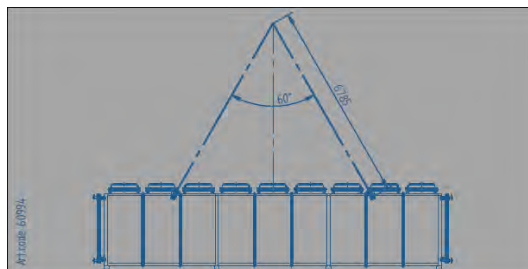

60994 - Wskazówka „Instrukcja podnoszenia dźwigiem”

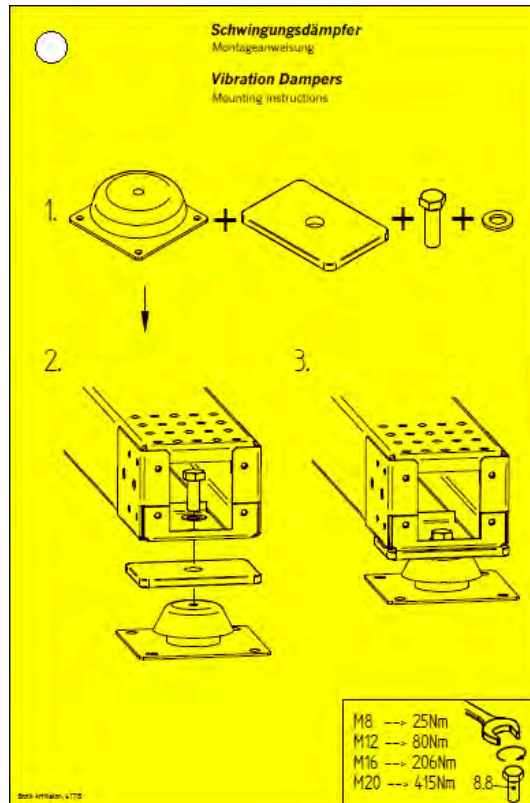

61715 - Wskazówka „Stopki gumowo-metalowe”

Tylko w przypadku urządzeń z opcją amortyzatora drgań; do montażu dołączonych luzem amortyzatorów drgań patrz "Montaż amortyzatorów drgań (opcja)", Strona 59

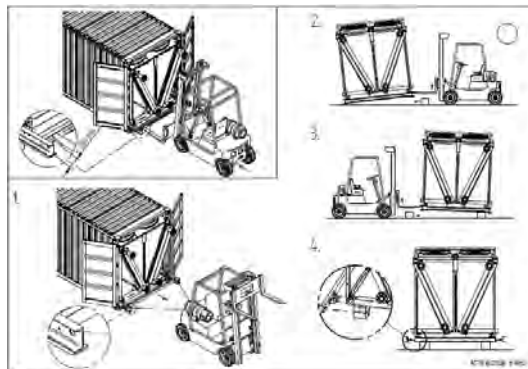

61463 - Wskazówka transportowa przy kontenerze

## 2.2 Podstawowe wskazówki bezpieczeństwa

### 2.2.1 Postępowanie w sytuacji awaryjnej

 **OSTRZEŻENIE**

	<p>Ryzyko powstania obrażeń i szkód materialnych! W urządzeniu tym standardowo stosowany jest jako czynnik termodynamiczny glikol etylenowy (synonimy: etanodiol, glikol). W przypadku stosowania innych czynników termodynamicznych bezwzględnie konieczne jest uzgodnienie tego z producentem.</p>
	<p>Glikol etylenowy to bezbarwna, lekko lepka, mało lotna, higroskopijna ciecz o słodkawym zapachu i smaku, którą można mieszać z wodą. Glikol etylenowy jest substancją palną, a występując w postaci pary/gazu w wyższej temperaturze – wybuchową.</p>
	<p>W razie kontaktu ze skórą glikol etylenowy wywołuje lekkie podrażnienia grożące resorpcją skóry, w razie kontaktu z oczami – podrażnienie śluzówki, po połknięciu wywołuje niepokój, któremu towarzyszą zaburzenia centralnego układu nerwowego, natomiast dłuższe, niebezpieczne oddziaływanie tej substancji prowadzi do zmęczenia, zaburzeń koordynacji ruchowej, utraty przytomności i uszkodzenia nerek.</p>
	<p>Glikol etylenowy należy przechowywać z dala od źródeł zapłonu. Nie palić! Opary glikolu etylenowego są cięższe od powietrza i mogą przedostawać się do niżej położonych pomieszczeń. W nieruchomym powietrzu przy podłodze stężenie substancji może być wyższe. Wysokie stężenie grozi uduszeniem na skutek zmniejszonej ilości tlenu w powietrzu, szczególnie przy podłodze. Unikać kontaktu ze skórą, podłogą i odzieżą! Zanieczyszczoną, przesiąkniętą substancją odzież należy natychmiast zdjąć!</p>
	<p>Wykluczyć kontakt z silnymi środkami utleniającymi (kwas chromowo-siarkowy, nadmanganian potasu, kwas siarkowy dymiący itp.)! Ryzyko zajścia gwałtownych reakcji!</p>
	<p>Osobom nieupoważnionym zabroniony jest dostęp do urządzenia. Podczas ustawiania urządzenia należy zwrócić uwagę na to, aby czynnik termodynamiczny wydostający się z urządzenia, nie mógł przedostać się do budynku, ani w żaden inny sposób nie zagrażał osobom znajdującym się w pobliżu.</p>
	<p>Działania zabezpieczające i sposób postępowania:</p> <ul style="list-style-type: none"> <li>• W przypadku nieoczekiwanej silnego wycieku czynnika termodynamicznego należy zainicjować działania przewidziane na wypadek wystąpienia nagłego zdarzenia, np. przy:           <ul style="list-style-type: none"> <li>– widocznym wydostawaniu się czynnika termodynamicznego z części wymiennika ciepła lub przewodów rurowych;</li> <li>– Nagłego większego uwolnienia (uwolnienie i wyparowanie większej ilości całego zastosowanego czynnika termodynamicznego w krótkim czasie, np. w krótszym niż 5 minut)</li> </ul> </li> </ul>
	<ul style="list-style-type: none"> <li>• Zlecić doświadczonemu, przeszkolonemu personelowi wykonanie wszystkich niezbędnych działań zabezpieczających i innych wymaganych czynności. Personel musi posiadać odzież ochronną.           <ul style="list-style-type: none"> <li>– Stosować środki ochrony dróg oddechowych.</li> <li>– W przypadku wykonywania prac związanych z utrzymaniem należytego stanu technicznego, przy wysokich stężeniach czynnika termodynamicznego w powietrzu wewnątrz pomieszczenia, należy stosować sprzęt ochrony</li> </ul> </li> </ul>

- dróg oddechowych niezależny od powietrza znajdującego się w pomieszczeniu.
- Zadbaj o dobrą wentylację pomieszczenia, w którym ustawione jest urządzenie.
  - Wyciekającą ciecz czynnika termodynamicznego należy odprowadzić w sposób bezpieczny zgodnie z EN 378-3.

## 2.2.2 Wymogi dotyczące personelu, obowiązek zachowania należytej staranności

### ⚠ UWAGA

Urządzenie może zamontować, uruchomić, użytkować, naprawiać i konserwować wyłącznie przeszkolony, doświadczony i wyspecjalizowany personel. Osoby odpowiedzialne za eksploatację, utrzymanie, naprawy oraz ocenę instalacji i jej podzespołów muszą posiadać odpowiednie do wykonywanych prac wykształcenie i wiedzę specjalistyczną w rozumieniu normy EN 378-1. Wiedza specjalistyczna jest warunkiem na przeprowadzenie w zadowalający sposób wymaganych czynności związanych z eksploatacją, utrzymaniem, naprawą oraz oceną instalacji zewnętrznych, oraz ich podzespołów.

Urządzenie może być obsługiwane przez personel użytkownika, który nie posiada fachowej wiedzy dotyczącej techniki chłodniczej, natomiast ma dostateczną wiedzę i doświadczenie w zakresie sposobu działania, eksploatacji i codziennego nadzorowania tej instalacji włącznie z obiegiem czynnika termodynamicznego. Personel obsługi nie może ingerować i wprowadzać ustawień w obrębie instalacji włącznie z obiegiem czynnika termodynamicznego.

Związane z urządzeniem zmiany, na które producent wyraził pisemną zgodę, może wprowadzać wyłącznie przeszkolony lub specjalistyczny personel.

Instalacja elektryczna:

Prace związane z wyposażeniem elektrycznym mogą być wykonywane wyłącznie przez osoby posiadające wymaganą wiedzę specjalistyczną (np. specjalista elektryk lub osoba przeszkolona w zakresie elektrotechniki), które są autoryzowane przez użytkownika. Należy przy tym przestrzegać stosownych regulacji VDE (lub przepisów krajowych i międzynarodowych) oraz warunków technicznych przyłączenia zakładów energetycznych.

## 2.3 Stosowanie zgodne z przeznaczeniem

### 2.3.1 Stosowanie zgodne z przeznaczeniem

Chłodnice zwrotne serii GFD są wymiennikami ciepła do ustawienia na zewnątrz. Chłodnica zwrotna chłodzi czynnik termodynamiczny poprzez oddanie ciepła do powietrza, które przeniesione jest za pośrednictwem wentylatorów poprzez suchą powierzchnię wymiany ciepła.

Urządzenie dostarczane jest w celu eksploatacji w określonym punkcie pracy:

- Temperatura zasilania czynnika termodynamicznego
- Temperatura powrotu czynnika termodynamicznego lub ilość czynnika termodynamicznego krążącego w obiegu
- Strumień objętościowy powietrza
- Temperatura powietrza na wlocie

Zadany wstępnie punkt pracy można określić na podstawie dokumentacji dotyczącej zlecenia.

## 2.3.2 Warunki eksploatacyjne

Urządzenie stanowi element obiegu czynnika termodynamicznego instalacji wraz z obiegiem cieczy roboczej. Celem niniejszej instrukcji jest, by w ramach podręcznika instrukcji urządzenia (którego częścią składową jest ta instrukcja), jest ograniczenie do minimum możliwych zagrożeń dotyczących powstania obrażeń ciała i szkód materialnych, spowodowanych przez urządzenie i stosowaną ciecz roboczą. Zagrożenia te są w istotnym stopniu związane z własnościami fizycznymi i chemicznymi cieczy roboczej oraz z wartościami ciśnienia i temperatury występującymi w częściach konstrukcyjnych urządzenia prowadzących ciecz roboczą. patrz "Ryzyko resztkowe związane ze stosowaniem czynnika termodynamicznego glikolu", Strona 30.

### OSTRZEŻENIE

Ryzyko powstania obrażeń i szkód materialnych!

Urządzenie można użytkować wyłącznie w sposób zgodny z przeznaczeniem. Użytkownik musi zagwarantować, aby podczas eksploatacji, nadzoru i prac związanych z utrzymaniem, ciecz i wersja wykonania nie różniły się od specyfikacji dołączonej dokumentacji dotyczącej zlecenia.

Operator musi zapewnić, aby czynności konserwacyjne były przeprowadzane zgodnie z instrukcją obsługi urządzenia. .

Napełnianie urządzenia inną cieczą wymaga uzyskania pisemnej zgody producenta. Opis stosowania zgodny z przeznaczeniem w odniesieniu do danego zlecenia znajduje się w załączonej dokumentacji.

Nie wolno przekraczać maksymalnej wartości ciśnienia roboczego podanej na tabliczce znamionowej urządzenia.

### 2.3.3 Stosowanie niezgodne z przeznaczeniem

#### OSTRZEŻENIE

Ryzyko powstania obrażeń i szkód materialnych!

Ciecze robocze i ich mieszaniny z wodą lub innymi substancjami występującymi w podzespołach transportujących ciecz roboczą, oddziałują od wewnątrz chemicznie i fizycznie na otaczające je materiały. Urządzenie można użytkować wyłącznie z wykorzystaniem czynnika termodynamicznego. Praca urządzenia z wykorzystaniem innej cieczy roboczej spowodowałaby,

- że materiał, grubość ścianek, wytrzymałość na rozciąganie, odporność na obciążenia dynamiczne, odporność na korozję, kształtowanie oraz kontrole fabryczne nie są przystosowane do innej cieczy roboczej i nie wytrzymają ciśnienia i oddziaływań, jakie mogą wystąpić,
- że nie byłyby one odporne na inną ciecz roboczą oraz inną oraz że
- że nie zachowają szczelności podczas eksploatacji i przestoju, oraz
- ewentualnie nagłe większe uwolnienie cieczy roboczych zagrażałoby w sposób bezpośredni osobom i/lub rzeczom i w sposób pośredni środowisku.

Nie można przekroczyć maksymalnie dozwolonej temperatury roboczej podanej na tabliczce znamionowej urządzenia. Przekroczenie temperatury roboczej spowodowałoby, że

- urządzenie zostałoby poddane działaniu niedopuszczalnie wysokiego ciśnienia (korelacja pomiędzy ciśnieniem a temperaturą),
- oraz wystąpiłoby zjawisko zmęczenia materiału.

Nie wolno przekraczać podanej na tabliczce znamionowej, maksymalnej wartości dopuszczalnego ciśnienia roboczego. Przekroczenie wartości ciśnienia roboczego doprowadzi to tego,

- że elementy urządzenia prowadzące ciecz roboczą nie mogłyby sprostać oczekiwanym termicznym, fizycznym i chemicznym obciążeniom oraz ciśnieniu, które może wystąpić podczas pracy i w stanie zatrzymania,
- co spowodowałoby, że podczas eksploatacji i zatrzymania nie pozostaną szczelne,
- że potencjalny, nagły wyciek większej ilości cieczy roboczej wskutek pęknięcia lub wycieku z elementów transportujących ciecz doprowadzi do następujących zagrożeń:
  - zagrożenia wynikające z wypadających materiałów,
  - silna zdolność do reakcji chemicznej
  - ryzyko uduszenia,
  - zagrożenia spowodowane reakcjami panicznymi,
  - zagrożenia dla środowiska.

**⚠ OSTRZEŻENIE**

Chłodnice zwrotna nie mogą być stosowane tam, gdzie

- w związku z krótkotrwałym lub stałym oddziaływaniem wskutek dotknięcia, wdychania lub spożycia cieczy roboczej glikol może dojść do powstania szkód, ,
- istnieje niebezpieczeństwo zapłonu spowodowane przez określone stężenia czynnika chłodniczego w jednorodnej mieszaninie z powietrzem,
- może dojść do nagłego wycieku większości cieczy roboczej w krótszym czasie (np. w okresie krótszym od 5 minut).

Nie można wprowadzać zmian w obrębie urządzenia bez wcześniejszej pisemnej zgody Güntner GmbH & Co. KG . Do zmian wykonanych w obrębie urządzenia można zaliczyć:

- zmianę punktu pracy (zgodnie z rozdziałem patrz "wymiennik ciepła (wartości typowe)", Strona 38)
- zmianę mocy wentylatorów (ilości powietrza)
- zmianę ilości przepływu cieczy roboczej
- zmianę cieczy roboczej

Nie wolno używać urządzenia, jeśli brak zainstalowanych fabrycznie urządzeń zabezpieczających, jeśli są one zainstalowane nieprawidłowo lub nie są w pełni sprawne.

Urządzenie nie może pracować w przypadku, kiedy jest uszkodzone lub wykazuje usterki. Wszelkie uszkodzenia i usterki należy natychmiast zgłosić firmie Güntner GmbH & Co. KG i niezwłocznie usunąć.

Prace przy urządzeniu nie mogą być wykonywane bez zastosowania osobistego wyposażenia ochronnego, zalecanego w niniejszej instrukcji.

## 2.4 Mechaniczne ryzyko resztkowe

### 2.4.1 Płytki, ostre rogi i krawędzie urządzenia

**⚠ OSTRZEŻENIE**



Ostrzeżenie przed obrażeniami dłoni!  
Niebezpieczeństwo skaleczenia dłoni i palców o płytki oraz ostre narożniki i krawędzie urządzenia.



Stosować rękawice z wytrzymałego materiału!

## 2.4.2 Wentylatory

 **OSTRZEŻENIE**





Ryzyko odcięcia palców, ryzyko wciągnięcia!  
Wirujące łopatki wentylatora wiążą się z ryzykiem ran ciętych palców, obrażeń dłoni i wciągnięcia włosów, łańcuszków, ubrania i innych luźnych elementów. Podczas pracy na wentylatorach muszą znajdować się kratki ochronne. Ryzyko zmiżdżenia!

Podczas automatycznego rozruchu wentylatora w związku z pracami konserwacyjnymi zachodzi ryzyko zmiżdżenia palców i dłoni.

Przed rozpoczęciem prac konserwacyjnych związanych z demontażem kratki ochronnych należy odłączyć urządzenie od napięcia. Zabezpieczyć urządzenie przed włączeniem przez osoby nieuprawnione, wyjmując bezpieczniki elektryczne urządzenia. Zabezpieczyć urządzenie przed przypadkowym włączeniem, umieszczając na nim odpowiednią tabliczkę ostrzegawczą.

## 2.5 Ryzyko resztkowe związane z napięciem elektrycznym

 **OSTRZEŻENIE**



Ostrzeżenie przed niebezpiecznym napięciem elektrycznym!  
Bezpośrednie i pośrednie zetknięcie z częściami znajdującymi się pod napięciem, takimi jak silniki oraz przewody elektryczne może spowodować poważne obrażenia ciała włącznie ze śmiercią .

Odłączyć urządzenie od napięcia przed rozpoczęciem prac związanych z utrzymaniem. W tym celu – patrz dokumentacja instalacji ziębniczej. Zabezpieczyć urządzenie przed niezamierzonym załączeniem poprzez usunięcie bezpieczników elektrycznych. Zabezpieczyć urządzenie za pomocą odpowiedniej tabliczki ostrzegającej przed niezamierzonym ponownym załączeniem.



Zwrócić uwagę na to, że przewody sieciowe mogą być pod napięciem, nawet w przypadku, gdy urządzenie jest odłączone od napięcia.

Prace związane z wyposażeniem elektrycznym mogą być wykonywane wyłącznie przez osoby posiadające wymaganą wiedzę specjalistyczną (np. specjalista elektryk lub osoba przeszkolona w zakresie elektrotechniki), które są autoryzowane przez użytkownika.

## 2.6 Termiczne ryzyko resztkowe

### 2.6.1 Niebezpieczeństwo poparzenia

 **ZAGROŻENIE**



  

Ostrzeżenie przed zagrożeniem pożarem!  
Maty nawilżające do systemu chłodzenia wstępnego są łatwopalne w kontakcie z iskrami, ogniem lub wysoką temperaturą, zwłaszcza gdy są suche. Płonące maty mogą spowodować poważne obrażenia, włącznie z utratą życia, i uszkodzenia materialne.

Podczas wykonywania szlifowania, spawania lub prac z wykorzystaniem ognia należy zdjąć maty nawilżające z urządzenia.

Na czas pracy maty nawilżające należy przechowywać w bezpiecznym miejscu.

 **OSTRZEŻENIE**

  

Ostrzeżenie przed gorącą powierzchnią!  
Podczas eksploatacji temperatura wężownicy (wymiennika ciepła) urządzenia i przewodów rurowych przekracza +45 °C. Dotknięcie tych elementów może prowadzić do oparzeń.

Chronić ręce.

### 2.6.2 Ryzyko zamarznięcia

 **OSTRZEŻENIE**



Ostrzeżenie przed zamarznięciem urządzenia!  
Urządzenia nie można całkowicie opróżnić bez użycia narzędzi!  
Niedostateczne napełnienie urządzenia środkiem chroniącym przed zamarzaniem oraz eksploatacja w obszarach zagrożonych oddziaływaniem niskiej temperatury, może skutkować zamarznięciem urządzenia.

Eksploatację, postój i próbę ciśnieniową można przeprowadzać wyłącznie z użyciem zalecanych środków eksploatacyjnych! Podczas pracy, postoju i próby ciśnieniowej temperatura środka eksploatacyjnego nie może w żadnym momencie spaść poniżej punktu zamarzania, w przeciwnym razie urządzenie (blok wymiennika ciepła) ulegnie zniszczeniu. Jeśli istnieje ryzyko zamarznięcia, urządzenie musi zostać całkowicie opróżnione lub przepłukane środkiem chroniącym przed zamarzaniem do momentu zapewnienia wystarczającej ochrony przed zamarzaniem. Podczas opróżniania urządzenie musi być odpowiednio wentylowane! Opróżnienie urządzenia musi być zapewnione przez wyprowadzenie przewodu odpływowego ze spadkiem na zewnątrz urządzenia. Podczas opróżniania, w razie potrzeby, należy zwiększyć ciśnienie za pomocą sprężonego powietrza.

## 2.7 Ryzyko resztkowe związane ze stosowaniem czynnika termodynamicznego glikolu

### ▲ OSTRZEŻENIE

Zagrożenie powstaniem szkód osobowych i materialnych!

Ogólny opis zagrożenia:

W urządzeniu standardowo wykorzystywany jest czynnik termodynamiczny (mieszanka woda-glikol, np. glikol etylenowy; synonimy: etanodiol, glikol). W przypadku stosowania innych czynników termodynamicznych bezwzględnie konieczne jest uzgodnienie tego z producentem.

Glikol etylenowy to bezbarwna i higroskopijna ciecz o dużej lepkości i niewielkiej lotności, wykazująca słodkawy zapach lub smak. Jest ona dobrze rozpuszczalna w wodzie.

Osobom nieupoważnionym zabroniony jest dostęp do urządzenia. Podczas ustawiania urządzenia należy zwrócić uwagę na to, aby czynnik termodynamiczny wydostający się z urządzenia, nie mógł przedostać się do budynku, ani w żaden inny sposób nie zagrażał osobom znajdującym się w pobliżu.

### ▲ OSTRZEŻENIE

Podczas ustawiania należy zwrócić uwagę na to, aby żaden czynnik termodynamiczny wydostający się z urządzenia, nie mógł przedostać się do wód gruntowych.

Zagrożenie skażeniem środowiska!

Należy zagwarantować, aby żaden czynnik termodynamiczny nie przedostał się do wód gruntowych.

### ▲ OSTRZEŻENIE

Zagrożenie powstaniem niebezpieczeństwa dla zdrowia!

Glikol etylenowy po zetknięciu ze skórą powoduje lekkie podrażnienia z zagrożeniem przez resorpcję skóry; w przypadku zetknięcia z oczami powoduje podrażnienie śluzówki; jego połknięcie powoduje pobudzenie z zakłóceniami pracy centralnego układu nerwowego; a po dłuższym zagrażającym działaniu - zmęczenie, zakłócenie koordynacji ruchu, utratę świadomości, uszkodzenie nerek.

- Unikać zetknięcia ze skórą, oczami i odzieżą! Zabrudzoną, nasiąkniętą odzież należy natychmiast zdjąć!
- Pary glikolu etylenowego są cięższe od powietrza i mogą przedostawać się do niżej położonych pomieszczeń. W pobliżu podłoża przy spokojnym powietrzu może wystąpić zwiększenie stężenia. Przy wysokich stężeniach istnieje zagrożenie uduszeniem przez zmniejszenie zawartości tlenu, w szczególności w pobliżu podłoża.
- W celu uniknięcia wdychania wysokich stężeń pary, należy zapewnić prawidłową wentylację wewnątrz pomieszczeń roboczych.
- Należy regularnie sprawdzać szczelność urządzenia, tak jak zostało to opisane w niniejszej instrukcji.



Zagrożenie zapłonem i pożarem!

Glikol etylenowy jest palny i w postaci pary/gazu jest zdolny do wybuchu przy wyższej temperaturze.



- Glikol etylenowy należy utrzymywać z dala od źródeł zapłonu.
- W przypadku wykonywania prac związanych ze szlifowaniem i lutowaniem (itp.), należy mieć na miejscu przygotowane odpowiednie urządzenia przeznaczone do zwalczania pożaru!
- Należy zagwarantować, aby urządzenia gaśnicze przygotowane zostały w dostatecznej ilości, były przydatne do użycia, a środki gaśnicze nie reagowały w sposób niebezpieczny z czynnikiem termodynamicznym.
- Zakaz palenia!



Zagrożenie zatruciem!

Należy unikać zetknięcia czynnika termodynamicznego z otwartym ogniem, ponieważ może to spowodować powstawanie trujących produktów spalania.



- Unikać zetknięcia czynnika termodynamicznego z otwartym ogniem!
- Prace spawalnicze i lutownicze przeprowadzać tylko po całkowitym usunięciu czynnika termodynamicznego z odpowiedniego odcinka instalacji. Zapewnić odpowiednią wentylację.
- Chronić przed zetknięciem z silnymi środkami utleniającymi (kwas siarkowo-chromowy, nadmanganian potasu, dymiący kwas siarkowy itp.) Zagrożenie wystąpieniem silnych reakcji!



Zagrożenie zamarznięciem!

Urządzenie w przypadku jego niedostatecznego napełnienia środkiem chroniącym przed zamarzaniem i w przypadku pracy w obszarach, w których występują zagrożenia związane z oddziaływaniem niskiej temperatury, narażony jest na zamarznięcie. Również w przypadku opróżnionych niecałkowicie urządzeń istnieje zagrożenie zamarznięcia.

- Podczas opróżniania należy bezwzględnie zapewnić prawidłową wentylację!
- Podczas próby ciśnienia, pracy i zatrzymania urządzeń napełnionych wodą lub niedostateczną ilością środka chroniącego przed zamarznięciem, lub przy nieprawidłowym ustawieniu czynnika termodynamicznego zostaną one uszkodzone w przypadku wystąpienia ujemnych temperatur.

## 2.8 Ryzyko resztkowe spowodowane drganiami

### ▲ OSTRZEŻENIE

Obrażenia i szkody materialne powstałe na skutek wypadających materiałów

Jeśli podczas trybu pracy wentylatorów dojdzie do zniszczenia wentylatorów, wydające części łopatek wentylatora mogą być przyczyną obrażeń lub uszkodzenia znajdujących się w pobliżu wentylatora przedmiotów.

Wentylatory, urządzenia i przewody w instalacji wraz z obiegiem czynnika termodynamicznego muszą być zaprojektowane, zbudowane i zintegrowane w taki sposób, aby zminimalizować zagrożenia wynikające z drgań spowodowanych przez nie lub inne części instalacji przy uwzględnieniu wszystkich dostępnych środków mających na celu zmniejszenie tych drgań, głównie u ich źródła, zostały obniżone do możliwie najniższego poziomu.

### WSKAZÓWKA

Szkody materialne powstałe na skutek drgań

Podczas pracy wentylatorów dochodzi do regularnie powstających drgań, których moc wzrasta na skutek nieprawidłowego wyważenia powstającego w związku z zanieczyszczeniami lub uszkodzeniami łopatek wentylatora. Drgania przenoszone są na urządzenie i mogą powodować uszkodzenia urządzenia, jego zawieszenia lub podłączonych do niego komponentów obiegu nośnika ciepła.

Należy regularnie sprawdzać łopatki i maskownice ochronne wentylatorów pod kątem obecności zanieczyszczeń oraz cichej pracy wentylatorów (patrz "Wentylatory", Strona 92).

## 2.9 Ryzyko resztkowe związane z elementami znajdującymi się pod ciśnieniem

### OSTRZEŻENIE

Szkody osobowe i materialne spowodowane przez części pod ciśnieniem, które zawierają czynnik termodynamiczny!

Pęknięcie przewodów rurowych lub części konstrukcyjnych urządzenia przewodzących ciśnienie może prowadzić do powstania szkód osobowych i materialnych przez materiały odpryskujące. Nagłe, znaczne uwolnienie niebezpiecznej cieczy roboczej w wyniku pęknięcia lub wycieku z elementów urządzenia znajdujących się pod ciśnieniem może prowadzić do następujących zagrożeń:

- Podrażnienia i uszczerbek na zdrowiu
- Gwałtowne reakcje chemiczne
- Palność
- Uduszenie
- Atak paniki
- Zagrożenie dla środowiska

Przed rozpoczęciem prac konserwacyjnych należy sprawdzić, czy urządzenie nie znajduje się pod ciśnieniem, lub usunąć z urządzenia ciecz roboczą.

Prace konserwacyjne w obrębie urządzenia – w szczególności prace lutownicze – należy przeprowadzać dopiero po całkowitym usunięciu cieczy roboczej z urządzenia.

## 2.10 Ryzyko resztkowe związane z nieprawidłowym montażem

### ▲ OSTRZEŻENIE

Obrażenia i szkody materialne powstałe na skutek nieprawidłowego montażu!

Nieprawidłowy montaż może być przyczyną zagrożeń wynikających z następujących okoliczności:

- Pęknięcie lub wyciek z transportujących ciecz elementów urządzenia i rurociągów
- Nierównomierne rozłożenie obciążenia mocowań związane z ryzykiem powstania naprężenia wewnątrz urządzenia lub przesunięciem urządzenia (pęknięcie lub wyciek z transportujących ciecz elementów urządzenia i rurociągów, ryzyko zerwania)
- Brak dostatecznego zabezpieczenia przewodów prowadzących ciecz roboczą przed uszkodzeniami mechanicznymi! Przyłącza wykonane przez inwestora: nie jest to montaż odciążający; oddziaływanie sił na rury rozdzielające i zbiorcze, w których występuje zagrożenie pęknięciem lub nieszczelnościami w częściach konstrukcyjnych urządzenia i przewodach rurowych prowadzących ciecz roboczą, zagrożenie zerwaniem!
- Ryzyko zerwania urządzenia związane z zagrożeniem ze strony wypływającej cieczy roboczej i odsłoniętych przewodów elektrycznych
- Ryzyko uszkodzenia w związku z występującymi wokół urządzenia źródłami zagrożeń (produkcja, transport i inne procesy realizowane w miejscu ustawienia urządzenia)
- Zakłócenia w funkcjonowaniu urządzenia spowodowane powstaniem przeszkód we wlocie i wylocie powietrza
- Utrudnienia w nadzorowaniu urządzenia z każdej strony, kontroli i konserwacji, tj. utrudniony dostęp do elementów transportujących ciecz roboczą i elementów elektrycznych, przyłączy i przewodów, brak widocznych oznaczeń rurociągów i niewystarczająca ilość miejsca do przeprowadzenia kontroli!

Należy spełnić następujące warunki:

- urządzenia muszą być zamontowane przy wykorzystaniu punktów mocowania, które są dostosowane do wagi urządzeń, i zamocowane śrubami mocującymi. Użytkownik lub instalator ponosi odpowiedzialność za stabilność połączeń.
- śruby mocujące muszą być dostosowane do wyznaczonych statycznie przez producenta średnicy otworów mocujących,
- śruby mocujące muszą być zabezpieczone przed odkręceniem za pomocą odpowiedniego elementu mocującego,
- złączy mocujących nie można dokręcać zbyt mocno ani przekręcać,
- wszystkie połączenia śrubowe muszą być dokręcone z tą samą siłą w celu możliwie równomiernego rozłożenia obciążenia,
- wszystkie punkty mocowania muszą zachować stałą odległość od powierzchni mocowania, również pod obciążeniem, tak by urządzenie nie ulegało naprężeniom. Urządzenia należy zamocować w wyznaczonej pozycji w sposób uniemożliwiający ich przesunięcie.
- regularnie sprawdzać połączenia śrubowe podczas prac konserwacyjnych pod kątem bezpiecznego funkcjonowania (patrz "Utrzymywanie należytego stanu technicznego urządzenia", Strona 89),
- urządzenie należy zamocować lub ustawić w taki sposób, by nie zostało uszkodzone w związku ze znajdującymi się w otoczeniu źródłami zagrożenia (produkcja, transport i inne procesy realizowane w miejscu ustawienia urządzenia) lub jego działanie nie zostało zakłócone na skutek działań osób nieuprawnionych,
- urządzenia muszą zostać zamocowane lub ustawione w taki sposób, aby wlot i wylot powietrza nie był zastawiony,
- urządzenia należy zamocować lub ustawić w sposób, który umożliwi przeprowadzenie z każdej strony i w dowolnym momencie nadzoru, kontroli i konserwacji, tzn. zapewni nieutrudniony dostęp do elementów transportujących czynnik chłodniczy i elementów elektrycznych,

- przyłączy i przewodów, widoczne oznaczenie rurociągów i wystarczająco dużo miejsca na przeprowadzenie kontroli,
- przewody prowadzące ciecz roboczą muszą zostać zabezpieczone przed uszkodzeniami mechanicznymi! Przyłącza wykonane przez inwestora: montaż mający na celu odciążenie; brak oddziaływania sił na rury rozdzielające i zbiorcze,
  - podczas instalacji urządzenia należy bezwzględnie spełnić następujące warunki:
    - bezwzględne zachowanie odległości w stosunku do obiektów, które mogłyby zostać zagrożone działaniem czynnika termodynamicznego,
    - Niepozostawianie materiałów łatwopalnych pod urządzeniem,
    - Urządzenia należy mocować lub ustawiać w następujący sposób: W strefach wewnętrznej komunikacji rurociągi prowadzące do urządzeń i od nich należy zainstalować, nie stosując połączeń, które można rozkręcić.
    - Należy zainstalować urządzenia odciążające, które przeciwdziałają rozszerzaniu się cieczy.
    - Podczas przestoju w elementach instalacji chłodniczej powinno znajdować się jak najmniej przechłodzonej cieczy – redukcja ilości pozostałości cieczy.

## 2.11 Ryzyko resztkowe związane z pęknięciem podczas eksploatacji

### ▲ OSTRZEŻENIE

Obrażenia i szkody materialne wskutek pęknięcia podczas eksploatacji!

- Nieprawidłowy montaż (patrz "Ryzyko resztkowe związane z nieprawidłowym montażem", Strona 34),
- Nieprzestrzeganie maksymalnego dopuszczalnego ciśnienia roboczego (patrz "Warunki eksploatacyjne", Strona 25),
- Niezwrócenie uwagi podczas prac związanych z utrzymaniem na odcinku przewodów, w których występuje ciśnienie (patrz "Ryzyko resztkowe związane z elementami znajdującymi się pod ciśnieniem", Strona 33),
- Niezwrócenie uwagi na ryzyko resztkowe spowodowane przez drgania (patrz "Ryzyko resztkowe spowodowane drganiami", Strona 32)

prowadzą do pęknięć podczas eksploatacji i konserwacji. Powstają wówczas zagrożenia związane z następującymi czynnikami:

- materiały odpryskujące (patrz "Ryzyko resztkowe związane z elementami znajdującymi się pod ciśnieniem", Strona 33),
- uwolnioną cieczą roboczą (patrz "Ryzyko resztkowe związane ze stosowaniem czynnika termodynamicznego glikolu", Strona 30)

Należy spełnić następujące warunki:

- urządzenie musi być zamontowane w prawidłowy sposób,
- ciśnienie robocze nie może przekroczyć maksymalnie dopuszczalnej wartości,
- przed rozpoczęciem prac konserwacyjnych i naprawczych należy zawsze zlikwidować ciśnienie w znajdujących się pod ciśnieniem częściach przewodów,
- Drgania w instalacji ziębniczej włącznie z obiegiem czynnika termodynamicznego (drgania wywołane przez sprężarkę, urządzenia i przewody całej instalacji włącznie z obiegiem czynnika termodynamicznego), jak również te wywołane przez działanie wentylatora (brak wyważenia wskutek nagromadzenia się brudu lub wystąpienia uszkodzeń) z wszystkimi dostępnymi środkami zostają zmniejszone i ograniczone do minimum.
- należy zainstalować urządzenia odciążające, które przeciwdziałają rozszerzaniu się cieczy.

## 2.12 Ryzyko resztkowe związane z wypadającymi elementami lub cieczą

### ▲ OSTRZEŻENIE

Ryzyko powstania obrażeń i szkód materialnych na skutek wypadających elementów i cieczy!  
Ryzyka resztkowe spowodowane przez wypadające przedmioty i pryskające ciecze (patrz "Ryzyko resztkowe związane z pęknięciem podczas eksploatacji", Strona 35).

## 2.13 Ryzyko resztkowe związane z utylizacją

### ▲ OSTRZEŻENIE

Zagrożenie powstaniem szkód osobowych i materialnych spowodowanych przez , glikol!

Poniższe wskazówki to zalecenia dotyczące prawidłowej utylizacji urządzenia. Wiążące są obowiązujące w kraju użytkowania ustawy dotyczące odpadów:

- Utylizację należy zlecać wyłącznie specjalistom.
- Należy prawidłowo utylizować wszystkie części konstrukcyjne urządzenia, np. ciecze robocze, czynnik termodynamiczny, węzownicę (wymyennik ciepła), wentylatory, muszą być prawidłowo zutylizowane.
- Zużyta ciecz roboczą, która nie będzie ponownie wykorzystana, należy traktować jak odpad i zutylizować w bezpieczny sposób. Nie wolno przy tym uwalniać do środowiska emisji.
- Nie wolno używać zbiorników jednorazowego użytku ze względu na możliwość wydostania się pozostałości czynnika termodynamicznego podczas utylizacji.
- Nie można dopuścić do przepełnienia zbiornika na ciecz roboczą. Podczas pracy w zbiorniku na ciecz roboczą nie może dojść do przekroczenia maksymalnie dozwolonego ciśnienia.
- Nie można dopuścić do przepełnienia zbiornika na ciecz roboczą. Podczas pracy w zbiorniku na ciecz roboczą nie może dojść do przekroczenia maksymalnie dozwolonego ciśnienia.
- Nie wolno wlewać cieczy roboczej do zbiornika, w którym znajduje się inna ciecz robocza lub ciecz robocza nieznanego rodzaju. Znajdującej się w zbiorniku cieczy nie należy usuwać w dowolny sposób, lecz określić jej rodzaj, a następnie przetworzyć lub zutylizować w prawidłowy sposób.
- Do zniszczenia cieczy roboczej może być konieczne urządzenie objęte obowiązkiem posiadania urzędowego zezwolenia.
- Należy zapewnić, by wszystkie elementy urządzenia zawierające czynnik termodynamiczny zostały prawidłowo zutylizowane.
- Urządzenie składa się głównie z takich materiałów podstawowych, jak miedź, aluminium, stal ocynkowana (obudowa) oraz stal aluminium, miedź, poliamidy (części elektryczne). Materiały te można poddawać recyklingowi w ramach gospodarki odpadami, również jeżeli są pomalowane, przez odpowiednią separację mechaniczną i termiczną.
- Przed złomowaniem przewodzące ciecz roboczą części urządzenia należy opróżnić; należy przy tym obniżyć ciśnienie do wartości absolutnej wynoszącej co najmniej 0,6 bara, jeśli objętość rurociągu urządzenia wynosi do 200 l włącznie, lub do wartości absolutnej 0,3 bara, jeśli objętość rurociągu urządzenia przekracza 200 l. Proces obniżania ciśnienia można uznać za zakończony, kiedy ciśnienie przestaje rosnąć i utrzymuje się na stałym poziomie, a temperatura urządzenia jest równa temperaturze otoczenia.

**▲ OSTRZEŻENIE**

Ryzyko skażenia środowiska!

Uniemożliwić przedostanie się nośnika ciepła do wody gruntowej.

Podczas pracy urządzenia do odzyskiwania lub utylizacji cieczy roboczych należy zadbać o maksymalne ograniczenie ryzyka emisji cieczy do otoczenia.

- Podczas pracy urządzenia do odzyskiwania lub utylizacji cieczy roboczych należy zadbać o maksymalne ograniczenie ryzyka emisji cieczy roboczych do otoczenia.

Opakowania transportowe firmy Güntner GmbH & Co. KG zostały wyprodukowane z materiałów przyjaznych środowisku i nadają się do recyklingu.

## 3 Dane techniczne

### 3.1 wymiennik ciepła (wartości typowe)

#### WSKAZÓWKA

Podane typowe wartości odnoszą się do standardowych typów tej serii produkcyjnej. W przypadku urządzeń specjalnych obowiązkowo należy: zwrócić uwagę na informacje podane w projekcie (załącznik) i na tabliczce znamionowej.

#### WSKAZÓWKA

Wartość mocy wentylatora jest uzależniona od temperatury otoczenia oraz oporu powietrza w miejscu ustawienia urządzenia.

Wszystkie elementy elektryczne wykonane są zgodnie z wymogami norm EN.

Numer projektu	Patrz dokumentacja dotycząca zlecenia
Określenie urządzenia	Patrz dokumentacja dotycząca zlecenia
Numer producenta	Patrz dokumentacja dotycząca zlecenia
Rok produkcji	Patrz dokumentacja dotycząca zlecenia
Nośnik ciepła	Patrz dokumentacja dotycząca zlecenia
Objętość	Patrz dokumentacja dotycząca zlecenia
Maks. dopuszczalne ciśnienie (PS)	0 - 10 bar
Ciśnienie kontrolne	Siehe auftragsbezogene Unterlage
Dopuszczalna wilgotność powietrza	< 100%
Data kontroli	Patrz dokumentacja dotycząca zlecenia
Środek kontrolny	suche powietrze
Emisja dźwięku powietrznego	Patrz dokumentacja dotycząca zlecenia Według standardowej metody obliczania poziomu ciśnienia akustycznego hałasu zgodnie z EN13487; Dodatek C (normatywny).
Waga	Patrz dokumentacja dotycząca zlecenia

### 3.2 Wentylatory

Dla GFD zastosowanych wentylatorów są przyrządy regulujące prędkość obrotową firmy Güntner. Wentylatory prądu trójfazowego poprzez przełączenie D-S (trójkąt-gwiazda) zasadniczo mogą pracować z 2 różnymi prędkościami obrotowymi. Są dostępne 5 poziomy akustyczne (N, M, L, S, E).

Techniczne warunki dostaw wentylatorów spełniają wymogi normy DIN 24166, klasa dokładności 2.

Typ wentylatora	Patrz dokumentacja dotycząca zlecenia
-----------------	---------------------------------------

Stopień ochrony	IP 54, klasa cieplna 155 (F) i DIN VDE 0530
Rodzaj prądu	prąd przemienny
Napięcie	400 V 3~ 50 Hz
Dokładność wyważenia	Q 6,3 wg VDI 2060
Dopuszczalna temperatura powietrza	Zakres stosowania: co najmniej -30 °C do +55 °C
Urządzenia zabezpieczające	<ul style="list-style-type: none"><li>• Termiczne: przełącznik cieplny (zestyk rozwierny)</li><li>• Mechaniczne: kratka ochronna zabezpieczająca przed dotknięciem wg EN 294</li></ul>
Urządzenia zabezpieczające	<ul style="list-style-type: none"><li>• Termiczne: Zestyki termiczne (czujniki temperatury do zabezpieczenia przed przeciążeniem termicznym).</li><li>• Mechaniczne: kratka ochronna zabezpieczająca przed dotknięciem wg EN 294</li></ul>

## 4 Konstrukcja i sposób działania

Chłodnica nagrzanego chłodziwa składa się z:

- węzownicy składającej się z węży rurkowych z lamelami (rura miedziana, lamela aluminiowa), rury rozdzielające i rury zbiorcze (miedź) oraz przyłącza rurowe do systemu przewodów rurowych,
- i – w zależności od wykonania – z jednego lub większej liczby wentylatorów osiowych o niskim poziomie emisji hałasu z silnikami niewymagającymi konserwacji.

Chłodnice zwrotne serii GFD przeznaczone są do montażu w obwodzie czynnika termodynamicznego instalacji chłodniczej. Instalacja chłodnicza stanowi połączenie powiązanych ze sobą części konstrukcyjnych prowadzących ciecz roboczą, tworzących zamknięty obieg, w którym krąży ciecz robocza.

Czynnik termodynamiczny to ciecz robocza, która stosowana jest do wymiany ciepła i która podczas absorpcji ciepła pozostaje w stanie płynnym.

Stosowana ciecz jest nośnikiem ciepła w rozumieniu EN 378-1, ust. 3.7.2. Nie zachodzi bezpośrednie zagrożenie dla pracowników.

Przy niższej temperaturze czynnik termodynamiczny pobiera ciepło, podgrzewa się, i przy temperaturze wyższej ponownie oddaje ciepło. Chłodnica zwrotna chłodzi czynnik termodynamiczny poprzez oddanie ciepła do powietrza (strona powietrzna), które transportowane jest za pośrednictwem wentylatorów nad powierzchnią wymiany ciepła.

### Silnik wentylatora

Silniki wentylatorów dla średnic 800 mm do 1000 mm należy podłączyć do sieci prądu trójfazowego 3~. Podłączenie gwiazda/trójkąt, w zależności od wersji wentylatora, oddziałuje na znamionową prędkość obrotową lub napięcie znamionowe, które są wyznaczone przez sieć prądu trójfazowego.

Silniki wentylatorów AC mają możliwość regulowania obrotów przyrządami regulującymi firmy Güntner. Kierunek obrotów należy sprawdzić, w przypadku nieprawidłowego kierunku obrotów, zmiana kierunku obrotów odbywa się poprzez zamianę dwóch faz.

### System napyłania wodą hydroSPRAY (opcja)

System można rozbudować o opcjonalny system napyłania hydroSPRAY. Wariant hydroSPRAY Basic umożliwia okres napyłania do 300 h/a; wariant hydroSPRAY Professional umożliwia okres napyłania do 1 000 h/a. Dostępny jest odpowiedni system rur z dyszami. System napyłania hydroSPRAY można regulować za pomocą Güntner Hydro Management GHM. Również Hydro Management GHM występuje jako wariant Basic oraz Professional.

## 5 Silnik wentylatora

### WSKAZÓWKA

Podczas dłuższego magazynowania i przestoju należy co miesiąc uruchamiać wentylatory na 2 do 4 godzin.

### WSKAZÓWKA

Znajdujące się w wentylatorach ze stopniem ochrony IP55 lub wyższym otwory na odpływ skroplin należy otwierać co najmniej raz na pół roku.

### Technologia AC

Silniki AC są zabezpieczone przed przegrzaniem za pomocą przełącznika cieplnego (lub termistora PTC).

W przypadku silników z zestykiem termicznym, zestyk ten należy połączyć w taki sposób, aby nie było możliwe załączenie silnika przy wyzwolonym zestyku termicznym. Zalecana jest blokada zabezpieczająca przed niezamierzonym ponownym załączeniem.

Silniki z termistorem PTC wymagają dodatkowego zewnętrznego przyrządu wyzwającego dla wmontowanych termistorów. Zalecana jest blokada zabezpieczająca przed niezamierzonym ponownym załączeniem. Napięcie kontrolne na termistorach może wynosić maks. 2,5 V lub mogą zostać zastosowane tylko przyrządy pomiarowe z ograniczeniem prądowym.

Przy zastosowaniu przełączenia gwiazda-trójkąt należy uwzględnić odpowiednie opóźnienie.

W przypadku silników z bezpośrednim rozruchem i wartością przyłączeniową > 4,0 kW konieczne może być zastosowanie ogranicznika prądu rozruchowego (płynny rozruch przy użyciu tyrystora).

Jeśli planowana jest regulacja prędkości obrotowej przy użyciu przetwornicy częstotliwości, przy wentylatorach z silnikiem o zewnętrznym wirniku należy uwzględnić następujące aspekty:

Pomiędzy przetwornicą częstotliwości a wentylatorami należy zamontować wielobiegunowe filtry sinusoidalne (sinusoidalne napięcie wyjściowe! Oddziaływanie filtra pomiędzy fazami oraz pomiędzy fazą a ziemią).

Falowniki firmy Güntner są seryjnie wyposażone w tę funkcję. Znormalizowane silniki prądu trójfazowego nadają się do pracy bezpośredniej z falownikami.

Trójfazowe silniki wentylatorów mogą pracować za pomocą przełączenia typu gwiazda-trójkąt lub z regulacją prędkości obrotowej. Należy sprawdzić kierunek obrotów. W przypadku nieprawidłowego kierunku obrotów, zmiana kierunku obrotów odbywa się poprzez zamianę dwóch faz.

### Technologia EC

### WSKAZÓWKA

Silniki wentylatorów posiadają własny zasilacz elektroniczny. Zasilaczem tym steruje się za pośrednictwem systemu Güntner Motor Management GMM. Silniki, w zależności od typu, mogą być zasilane napięciem jednofazowym (1~, 200 - 277 V AC, 50/60 Hz) lub trójfazowym (3~, 380 - 480 V AC, 50/60 Hz). W przypadku pracy bez systemu GMM, wentylatory należy wysterować przy użyciu napięcia 0 - 10 V. Opis przyłącza elektrycznego znajduje się na schematach połączeń lub informacji podanej na skrzynce zaciskowej silnika.

## 6 Transport i magazynowanie

### 6.1 Bezpieczeństwo

#### OSTRZEŻENIE

Ryzyko zmiążdżenia w razie spadnięcia!

Urządzenie waży od 770 kg do 6556 kg. Urządzenie może się przesunąć i spaść z pojazdu transportowego.. Skutkiem tego mogą być poważne obrażenia ciała, a nawet śmierć. Mocne uderzenia i wstrząsy mogą uszkodzić urządzenie.

Personel zajmujący się rozładunkiem musi posiadać na ten temat odpowiednią wiedzę.

Podczas transportowania pod urządzeniem i w pobliżu strefy obciążenia nie mogą przebywać ludzie.

Należy zwrócić uwagę na równomierny rozkład ciężaru! Należy postępować zgodnie z etykietami transportowymi na opakowanym urządzeniu (patrz "Inne znaki i wskazówki umieszczone na urządzeniu lub opakowaniu", Strona 17).

Transport za pomocą urządzenia dźwigowego i wózka widłowego: Należy zagwarantować, aby urządzenie zostało odśnieżone oraz panowały warunki bezwietrzne.

Zabezpieczyć urządzenie przed wyślizgnięciem się i uszkodzeniami mechanicznymi.

W przypadku transportu za pomocą żurawia: Haki i szkle zaczepów należy mocować wyłącznie w miejscach wyznaczonych przez producenta, tj. na zamontowanych fabrycznie nakładkach. Należy sprawdzić, czy pasy transportowe nie ścisną obudowy urządzenia.

W razie potrzeby wykorzystać przyrządy pomocnicze do transportu. Stosować urządzenie transportowe odpowiednio dopasowane do ciężaru urządzenia. (patrz grafika w Rozdziale "Transport i magazynowanie"). Ciężar urządzenia podano w dokumentacji dotyczącej zlecenia (patrz "Konstrukcja i obowiązujące dokumenty", Strona 8). Nie stosować podpór przyłączeniowych i rur zbiorczych jako punktów zaczepienia służących do podnoszenia, ciągnięcia, mocowania lub wchodzenia. Takie postępowanie może spowodować powstanie nieszczelności.

Zachować ostrożność podczas transportowania urządzenia. Przede wszystkim unikać ustawiania urządzenia w sposób gwałtowny.

Na urządzenie można wchodzić wyłącznie w solidnym obuwiu.

Jeśli urządzenie nie posiada poręczy, można na nie wejść wyłącznie przy zastosowaniu środków zabezpieczających.

## 6.2 Transport i magazynowanie

### WSKAZÓWKA

Przeczytać i przestrzegać informacji przedstawionych w postaci znaków transportowych podanych na opakowaniu urządzenia!

Trwałe mechaniczne obciążenia spowodowane nierównościami nawierzchni i wybojami oraz drganiami podczas transportu morskiego mogą spowodować powstanie szkód transportowych. Przed transportem drogą wodną lub w krajach, w których drogi komunikacyjne znajdują się w złym stanie, części montowane, które mogą przejmować drgania – w szczególności wentylatory i podstawki nóżek – muszą zostać zdemonstrowane na czas transportu.

- ▶ Zapakowane urządzenie należy transportować za pomocą odpowiedniego środka transportu (np. wózka widłowego, urządzenia dźwigowego) do ostatecznego miejsca ustawienia.
- ▶ Rozładować urządzenie.

### ⚠ OSTRZEŻENIE

Podczas transportu wózkiem widłowym istnieje niebezpieczeństwo powstania szkód materialnych na skutek upadku!

Jeśli zapakowane urządzenie nie jest podnoszone widłami do podnoszenia o ciągłej długości, może się ześlizgnąć i spaść.

Zapakowane urządzenie należy podnosić wyłącznie za pomocą wózka widłowego o ciągłej długości widel do podnoszenia. Zwrócić przy tym uwagę na informacje dotyczące umiejscowienia wózka widłowego.

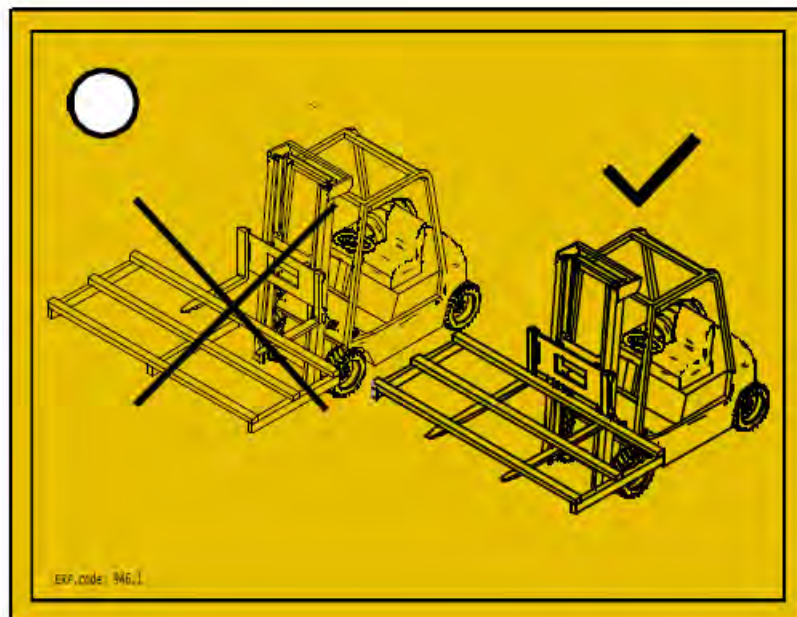

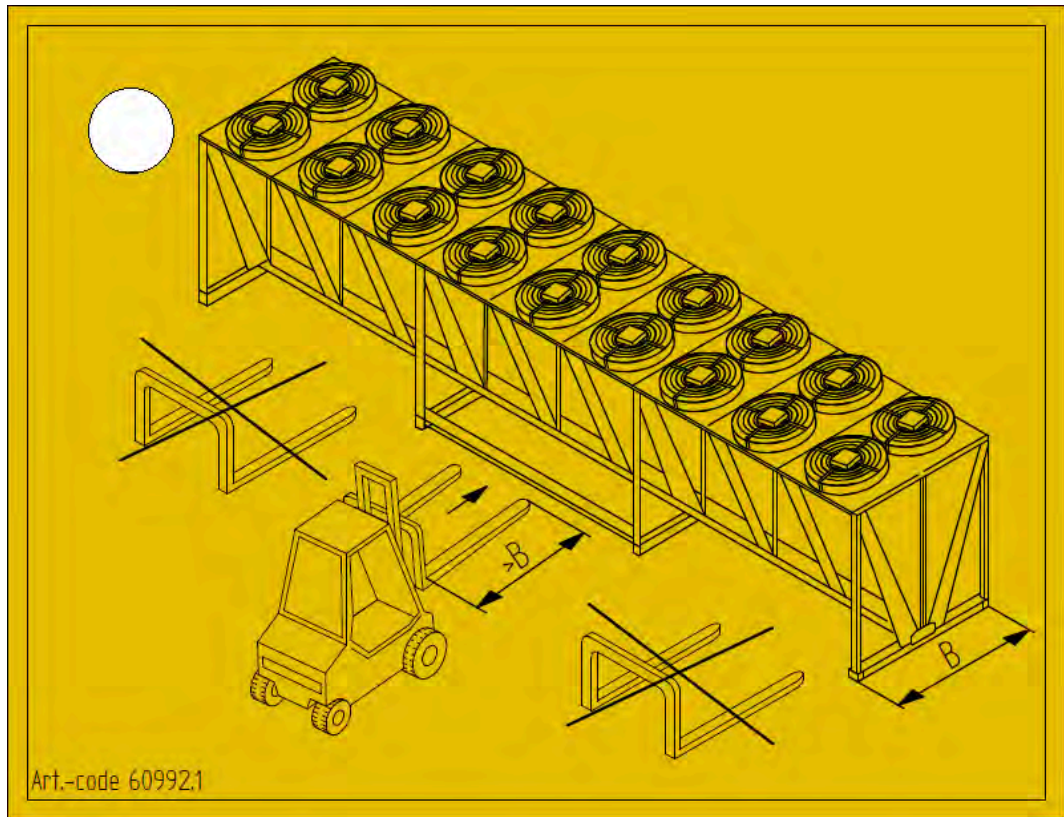

**▲ OSTRZEŻENIE**

Podczas transportu dźwigiem istnieje niebezpieczeństwo powstania szkód materialnych na skutek upadku!

Jeżeli podczas transportu za pomocą dźwigu dopuści się do zbyt dużego kąta między linami transportowymi, może to doprowadzić do nadmiernego obciążenia mechanicznego na złączkach dźwigowych, które w skrajnych przypadkach mogą pęknąć, powodując upadek urządzenia.

Podczas transportu za pomocą dźwigu należy zwrócić uwagę, aby kąt między linami transportowymi wynosił maksymalnie 60°.

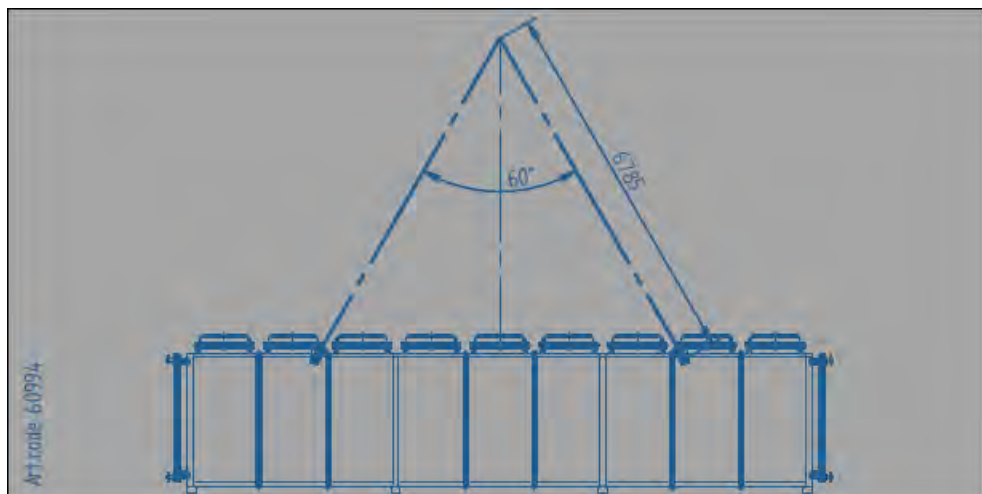

## 6.2.1 Transport i składowanie mat nawilżających

Dostawa składa się z pojedynczych pakietów. Pojedyncze moduły są fabrycznie wstępnie zmontowane (jeden moduł na jeden wentylator). Jeżeli dostawa nie jest przeznaczona do bezpośredniego montażu, należy ją składować w zabezpieczonym i suchym miejscu do czasu montażu.

W zależności od wielkości paczek należy zapewnić odpowiedni środek transportu do miejsca ustawienia lub przenieść paczki we dwie osoby.

Jeśli system nawilżania nie zostanie zmontowany natychmiast, należy zostawić paczki zapakowane i przechowywać je w suchym miejscu, gdzie będą chronione przed uszkodzeniem i wilgocią.

## 6.3 Magazynowanie przed montażem

### WSKAZÓWKA

Ryzyko korozji i zanieczyszczenia!

Do wnętrza urządzenia nie może się przedostać wilgoć i zanieczyszczenia.

- ▶ Urządzenie należy chronić przed kurzem, zabrudzeniem, wilgocią, wodą, uszkodzeniem lub innymi czynnikami szkodliwymi. Szkodliwe czynniki: patrz "Wskazówki bezpieczeństwa dotyczące ustawienia i rozruchu", Strona 46
- ▶ Urządzenia nie należy magazynować przed okres dłuższy, niż jest to konieczne. Do momentu montażu urządzenie należy przechowywać w oryginalnym opakowaniu. Ustawiane jedna na drugiej paczki muszą być równej wielkości.
- ▶ Do momentu ustawienia urządzenia w miejscu docelowym należy je przechowywać w osłoniętym miejscu, zabezpieczone przed kurzem, zanieczyszczeniami, wilgocią i uszkodzeniami (dobrze wentylowana hala lub zadaszone miejsce składowania).
- ▶ W razie przesunięcia momentu ustawienia urządzenia przed planowaną instalacją: Zabezpieczyć urządzenie plandeką przed oddziaływaniem pogody, zanieczyszczeniem i innymi szkodliwymi czynnikami. Należy przy tym zadbać o dobrą wentylację wokół urządzenia.

## 7 Ustawienie i rozruch

### 7.1 Bezpieczeństwo

#### 7.1.1 Wskazówki bezpieczeństwa dotyczące ustawienia i rozruchu

---

#### OSTRZEŻENIE

Ryzyko powstania obrażeń i szkód materialnych na skutek wycieku nośnika ciepła.

W przypadku nieprawidłowego montażu istnieje niebezpieczeństwo, że podczas pracy instalacji wypłynie ciecz robocza i doprowadzi do szkód osobowych i materialnych (patrz "Ryzyko resztkowe związane ze stosowaniem czynnika termodynamicznego glikolu", Strona 30)

Należy ściśle przestrzegać podanych w niniejszym rozdziale instrukcji dotyczących ustawienia, zachowując przy tym należyłą staranność!

## WSKAZÓWKA

### Uszkodzenie instalacji!

Znajdujące się w obiegu cieczy roboczej substancje stałe i zanieczyszczenia mogą obniżyć sprawność instalacji lub doprowadzić do uszkodzenia instalacji. Do szczególnie szkodliwych zanieczyszczeń zaliczają się:

- wilgoć,
- powietrze atmosferyczne,
- pozostałości po lutowaniu,
- rdza,
- zgorzeliny,
- wiórki metalowe,
- różnego rodzaju kurz i brud.

Wilgoć w transportujących ciecz roboczą elementach urządzenia wiąże się z następującymi zagrożeniami:

- kwasowość potencjalna,
- starzenie się i rozkład nośnika ciepła,
- korozja.
- Zmiana zalecanej wartości stężenia czynnika termodynamicznego odpowiada zwiększonemu ryzyku niedostatecznego napełnienia chłodnicy zwrotnej środkiem zapobiegającym zamarzaniu, co może skutkować zniszczeniem urządzenia w temperaturach ujemnych.

Powietrze atmosferyczne i inne nieskrapalające się gazy wiążą się z następującymi zagrożeniami:

- Utlenienie czynnika termodynamicznego,
- reakcje chemiczne czynnika termodynamicznego,
- Zmiana stężenia czynnika termodynamicznego odpowiada zwiększonemu ryzyku niedostatecznego napełnienia chłodnicy zwrotnej środkiem zapobiegającym zamarzaniu, co może skutkować zniszczeniem urządzenia w temperaturach ujemnych.

reakcje chemiczne czynnika termodynamicznego w warunkach obecności wilgoci lub powietrza atmosferycznego wraz ze starzeniem się i rozkładem mogą spowodować:

- Powstanie kwasów organicznych i nieorganicznych,
- Korozja

Pozostałe zanieczyszczenia wiążą się z następującymi zagrożeniami:

- Przyspieszenie procesów chemicznych (rozkład)
- Usterki mechaniczne i elektryczne w obiegu czynnika termodynamicznego.

Należy upewnić się, że podczas montażu (podłączania elementów urządzenia transportujących ciecz roboczą do systemu transportującego ciecz roboczą instalacji (lub do obwodu czynnika termodynamicznego instalacji żiębniczej)) restrykcyjnie unika się wewnętrznych zabrudzeń.

Podczas montażu należy zachować bezwzględna czystość.

Przed zredukowaniem ciśnienia transportowego należy zakończyć wszystkie wykonywane przez inwestora prace związane z instalacją rur!

Ciśnienie transportowe należy spuścić dopiero bezpośrednio przed montażem.

Kłapy zamykające usytuowane na rurze rozdzielającej i zbiorczej usunąć dopiero przed montażem.

**WSKAZÓWKA**

Ryzyko korozji i zanieczyszczenia!

Do urządzenia nie może dostać się wilgoć i zabrudzenia. Jeżeli do urządzenia dostaną się wilgoć i zabrudzenia, powstanie ryzyko uszkodzenia armatur i innych elementów instalacji.

Urządzenie należy chronić przed kurzem, zanieczyszczeniem, wilgocią, uszkodzeniami i innymi szkodliwymi oddziaływaniami. Do szkodliwych oddziaływań zaliczają się m.in.:

- Oddziaływania mechaniczne: Uszkodzenia powstałe w związku z uderzeniem, przedmiotami leżącymi na urządzeniu lub spadającymi na urządzenie, przesunięciem się elementów transportowych itp.
- Oddziaływania fizyczne: Uszkodzenia powstałe w związku z koncentracją palnych gazów w otoczeniu urządzenia
- Oddziaływania chemiczne: Uszkodzenia powstałe w związku z zanieczyszczeniem atmosfery (występowanie soli, kwasów, chloru, siarki itp.)
- Oddziaływania termiczne: Uszkodzenia powstałe w związku z pobliskimi źródłami ciepła

Należy niezwłocznie rozpocząć montaż.

**⚠ OSTRZEŻENIE**



Instalacje elektryczne w obrębie urządzeń mogą być przeprowadzane wyłącznie przez specjalistów elektryków (lub specjalistów z odpowiednimi kwalifikacjami) przy uwzględnieniu stosownych regulacji VDE (lub przepisów krajowych i międzynarodowych) oraz warunków technicznych przyłączenia zakładów energetycznych.

## 7.1.2 Wymogi bezpieczeństwa związane z instalacją

Urządzenie stanowi część obiegu czynnika termodynamicznego instalacji może być eksploatowane tylko w połączeniu z instalacją .

- Wszystkie urządzenia niezbędne do eksploatacji urządzenia muszą być zintegrowane z urządzeniami przełączającymi i sterującymi instalacji (instalacja ogólna) :
  - Elektryka: Wentylatory i inne urządzenia elektryczne,
  - Ciecze robocze: zawory i armatury,
- Obieg nośnika ciepła instalacji chłodniczej musi posiadać przyłącza służące do podłączenia urządzenia do nośnika ciepła i instalacji elektrycznej. Wymagane przyłącza podane są w przedstawionej w związku ze zleceniem dokumentacji ofertowej.
- Wentylatory muszą być podłączone do napięcia odpowiednio do danych na tabliczce znamionowej umieszczonej na silnikach wentylatora.
- Zgodnie z normą EN 60204-1 wentylatory muszą posiadać wyłącznik uniemożliwiający nieplanowany rozruch (przełącznik na potrzeby napraw), który odcina dopływ prądu do wszystkich aktywnych przewodów (odłączenie wszystkich biegunów).
- Wyłącznik wentylatorów należy zabezpieczyć (np. kłódką) w celu wykluczenia niekontrolowanego rozruchu wentylatorów.
- Przyłącza elektryczne silnika, przełącznika na potrzeby napraw, skrzynki zaciskowej i szafy sterowniczej należy wykonać zgodnie z odpowiednimi schematami przyłączy.
- Należy zapewnić możliwość odłączenia urządzenia w razie pojawienia się wycieku.
- Wszystkie istotne z punktu widzenia bezpieczeństwa elementy odcinające przełączają osoby zaopatrzone w aparaty tlenowe, które nie wykorzystują powietrza, oraz zapewniającą pełną ochronę odzież.
- W przypadku każdego urządzenia służącego do odprowadzania uwalnianych cieczy roboczych należy zapewnić możliwość uruchomienia z bezpiecznego miejsca.

### 7.1.3 Działania zabezpieczające wykonane przez klienta

⚠ OSTRZEŻENIE	
	<p>Zagrożenie powstaniem szkód osobowych!            Urządzenie zawiera czynnik termodynamiczny (patrz "Ryzyko resztkowe związane ze stosowaniem czynnika termodynamicznego glikolu", Strona 30).            W urządzeniu standardowo stosowany jest jako czynnik termodynamiczny glikol etylenowy (synonimy: etanodiol, glikol). W przypadku stosowania innych czynników chłodniczych bezwzględnie konieczne jest dokonanie uzgodnień z producentem.</p>
	<p>Glikol etylenowy to bezbarwna i higroskopijna ciecz o dużej lepkości i niewielkiej lotności, wykazująca słodkawy zapach lub smak. Jest ona dobrze rozpuszczalna w wodzie.</p>
	<p>Glikol etylenowy po zetknięciu ze skórą powoduje lekkie podrażnienia z niebezpieczeństwem przenikania przez skórę; po zetknięciu z oczami powoduje podrażnienia błony śluzowej; jego połknięcie może spowodować podrażnienie z zakłóceniem funkcjonowania centralnego systemu nerwowego; jego oddziaływanie przez dłuższy czas powoduje wystąpienie odczucia zmęczenia, zakłócenie koordynacji ruchów, utratę przytomności, uszkodzenie nerek.</p> <p>Zagrożenie zapłonem i pożarem! Glikol etylenowy jest łatwopalny i wybuchowy w stanie pary/gazu w podwyższonej temperaturze. Glikol etylenowy należy utrzymywać z dala od źródeł zapłonu. Nie palić!</p> <p>Pary glikolu etylenowego są cięższe od powietrza i mogą przedostawać się do niżej położonych pomieszczeń. W pobliżu podłoga, w przypadku braku przepływu powietrza, może występować ich zwiększone stężenie. Przy wysokich stężeniach występuje zagrożenie uduszeniem w wyniku zmniejszenia zawartości tlenu, w szczególności w pobliżu podłoga.</p> <p>Unikać zetknięcia ze skórą, oczami i odzieżą! Zabrudzoną, nasiąkniętą odzież należy natychmiast zdjąć!</p> <p>Nie występuje bezpośrednie zagrożenie dla zatrudnionych osób.</p> <p>Chronić przed zetknięciem z silnymi środkami utleniającymi (kwas siarkowo-chromowy, nadmanganian potasu, dymiący kwas siarkowy itp.)! Zagrożenie wystąpieniem silnych reakcji!</p> <p>Osobom nieupoważnionym zabroniony jest dostęp do urządzenia. Podczas ustawiania zwrócić uwagę na to, aby czynnik chłodniczy, który wydostaje się z urządzenia, nie mógł przedostać się do budynku, ani w żaden inny sposób nie zagrażał osobom znajdującym się w pobliżu.</p> <p>Przestrzegać wymagań normy EN 378-3 dotyczących czynnika chłodniczego, ciężaru napełnienia i systemu przesyłu chłodziwa.</p> <p>Urządzenie zainstalować zgodnie z EN 378-1, wyłącznie w konfiguracji zgodnej ze zleceniem i tylko w pomieszczeniu przeznaczonym do ustawienia, dla którego urządzenie to zostało zaprojektowane przez producenta.</p> <p>Urządzenie zainstalować zgodnie z EN 378-3; Rozdział 5 w specjalnej maszynowni, gdy stężenie czynnika chłodniczego większe od wymaganego w EN 378-3 mogłoby zagrazić środowisku pracy. W przypadku, gdy taki przestrzenny podział byłby wymagany, ale nie jest możliwy, należy podjąć skuteczne działania ochronne.</p> <p>Zainstalować wyposażenie elektryczne (w zakresie napędu wentylatora, wentylacji, oświetlenia i systemu alarmowego) w pomieszczeniu ustawienia z uwzględnieniem kondensacji wilgoci występującej w powietrzu i tworzenia skroplonej wody oraz stopnia zagrożenia czynnika termodynamicznego odpowiednio do EN 378-3; Rozdział 6.</p> <p>W pomieszczeniu ustawienia urządzenia zainstalować urządzenia alarmowe służące do ostrzegania przed zagrożeniem wybuchem lub pożarem, przed stężeniem czynnika chłodniczego zagrażającym zdrowiu i dla celów sterowania odpowiednio do EN 378-3; Rozdział 7.</p>

Zagwarantować, aby urządzenie w miejscu ustawienia nie było narażone na oddziaływanie niedopuszczalnie wysokiego działania temperatury. Skutecznie chronić urządzenie przed źródłami ciepła lub przejściowo wysokimi temperaturami.

#### ▲ OSTRZEŻENIE

Zagrożenie skażeniem środowiska!

- Należy zagwarantować, aby żaden czynnik termodynamiczny, który w przypadku awarii może wydostać się z urządzenia, nie przedostał się do kanalizacji lub wód gruntowych.
- Urządzenie do odzysku lub utylizacji czynnika termodynamicznego należy eksploatować w taki sposób, aby możliwie jak najbardziej zminimalizować ryzyko emisji czynnika termodynamicznego do otoczenia.

## 7.2 Wymagania dotyczące miejsca ustawienia urządzenia

Informacje dotyczące wymiarów i ciężarów znajdują się w dokumentacji dotyczącej zlecenia.

- ▶ Urządzenie należy ustawić w taki sposób, by nie zostało uszkodzone w wyniku działania źródeł zagrożeń występujących w danym otoczeniu (produkcja, transport i inne procesy w miejscu instalacji) lub by jego działanie nie zostało zakłócone przez ingerencję osób nieupoważnionych.
- ▶ Urządzenie należy ustawić w taki sposób, aby nie istniało niebezpieczeństwo jego uszkodzenia spowodowane przez wewnętrzzakładowe procesy komunikacyjne i transportowe.
- ▶ Należy umożliwić optymalną kontrolę urządzenia i optymalny do niego dostęp:
  - Urządzenie należy usytuować w taki sposób, aby zawsze i ze wszystkich stron mogło być nadzorowane i kontrolowane.
  - Należy zapewnić dostateczną ilość miejsca w celu wykonywania prac konserwacyjnych.
  - Zagwarantować, aby części konstrukcyjne prowadzące ciecz, przyłącza i przewody oraz wszystkie przyłącza elektryczne i przewody były łatwo dostępne.
  - Należy zapewnić dobrą widoczność oznakowania umieszczonego na przewodach rurowych.

#### WSKAZÓWKA

Zagrożenie korozją amortyzatorów drgań lub stopek urządzenia

Ustawienie w stojącej wodzie lub na powierzchniach, na których może się gromadzić woda (np. systemy ochrony glikolu) może powodować powstanie rdzy na amortyzatorach drgań i stopkach urządzenia.

Rdzewienie amortyzatorów drgań lub stopek urządzenia może spowodować utratę stabilności urządzenia.

### Wymagania dla swobodnego przepływu powietrza do urządzenia

W celu zapewnienia dużych wydajności, można w sposób oszczędzający miejsce ustawić kilka jednostek przy wysokiej mocy znamionowej. Aby zapewnić odpowiednie zasilanie powietrzem, w przypadku instalacji dwurzędowej lub wielorzędowej wymagana jest konstrukcja wsporcza.

Poniższe wymagania co do miejsca ustawienia dotyczą ustawień do 10 urządzeń z podstawą. W przypadku ustawienia więcej niż 10 urządzeń prosimy o wcześniejszą konsultację z producentem, firmą Güntner GmbH & Co. KG.

Wskazówki dotyczące ustawiania obejmują 6 różnych wersji ustawiania (warianty). Wersje te różnią się od siebie zasysaniem powietrza z różnych kierunków. We wszystkich przypadkach powietrze jest zasysane przez podstawę i urządzenie.

Wariant	Zasysanie powietrza przez			
	strony czołowe		strony wzdłużne	
	z przodu	z tyłu	z prawej strony	z lewej strony
1	tak	tak	tak	tak
2	nie	tak	tak	tak
3	tak	tak	nie	tak
4	tak	tak	nie	nie
5	nie	tak	nie	tak
6	nie	nie	tak	tak

Legenda skrótów na szkicach

A	Odległość	G	Stelaż
AB	Błacha osłonowa	GH	Wysokość stelażu
UH	Wysokość urządzenia	UL	Długość urządzenia
BG	Szerokość stelażu	LG	Długość stelażu

Jeżeli jest ustawionych kilka urządzeń obok siebie, należy zachować minimalną odległość między nimi, aby nie dopuścić do zmniejszenia strumienia objętości powietrza. Warunkiem jest odpowiedni dopływ powietrza przez podstawę. Minimalna odległość między urządzeniami dla każdego wariantu ustawienia jest podana w tabeli. Aby otrzymać indywidualne dane dotyczące wysokości stelażu należy skontaktować się z producentem.

Jest regułą, że dla wysokości stelażu przy zachowaniu minimalnej odległości i założeniu swobodnego dopływu powietrza ze wszystkich czterech stron, należy zapewnić współczynnik napływu powietrza  $\geq 70\%$ . Obowiązuje przy tym zasada:

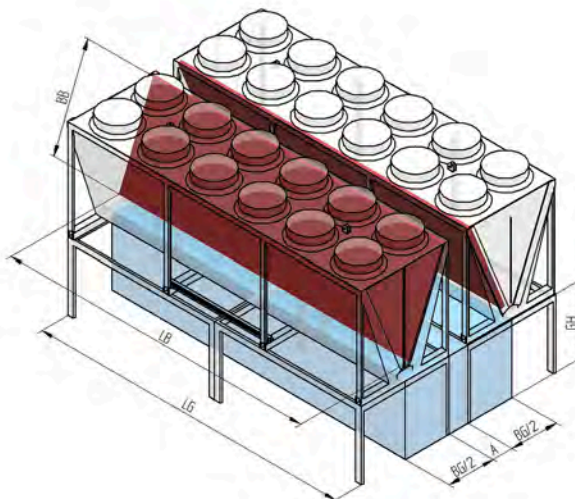

Powierzchnia napływu i powierzchnia zasysania

Informacje dotyczące długości i wysokości urządzenia znajdują się w dokumentacji dotyczącej zleceń.

Powierzchnia napływu =  $(LG \times GH \times 2) + ((2 \times BG/2 \times GH \times 2) + (A \times (GH + UH) \times 2)) \times (\text{liczba urządzeń} - 1)$

Powierzchnia zasysania =  $UH \times UL \times 0,83 \times 2 \times (\text{liczba urządzeń} - 1)$

Współczynnik napływu AV = Powierzchnia napływu: Powierzchnia zasysaniae (zalecenie:  $\geq 70\%$ )

**WSKAZÓWKA**

Należy uwzględnić dodatkowe przeszkody w miejscu ustawienia, które mogą zaburzyć przepływ powietrza!  
 Przykłady dodatkowych przeszkód: ściany, belki, przewody rurowe itp.

**WSKAZÓWKA**

W przypadku ustawiania kilku urządzeń obok siebie zaleca się zakrycie minimalnej odległości między urządzeniami płytą osłonową.

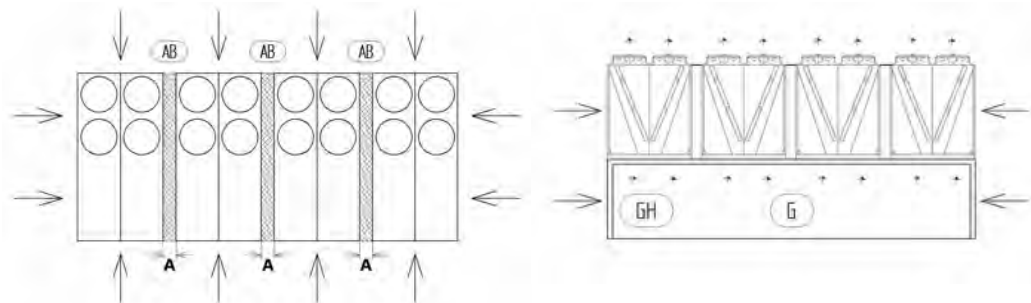
**Przegląd wariantów ustawienia**
**Wariant ustawienia 1: Zasysanie powietrza przez podstawę i urządzenie**

Zasysanie powietrza: 2 x strony czołowe i 2 x strony wzdłużne, poprzez całą wysokość; do 10 urządzeń;

Odległość minimalna  $A_{\min}$  między dwoma urządzeniami:

	urządzenie							
typ	2 x 2	2 x 3	2 x 4	2 x 5	2 x 6	2 x 7	2 x 8	2 x 9
$A_{\min}$ (m) typy modułów A + B	0	0,05	0,1	0,15	0,2	0,25	0,3	0,35
$A_{\min}$ (m) typy modułów C + D	0	0,15	0,25	0,35	0,4	0,45	0,5	0,55

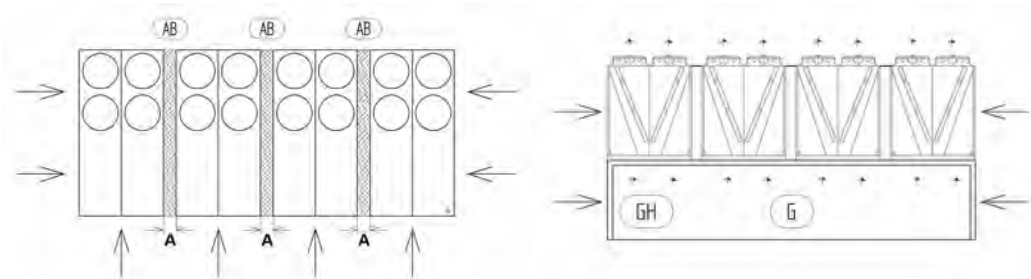
**Wariant ustawienia 2: Zasysanie powietrza przez podstawę i urządzenie**

Zasysanie powietrza: 1 x strona czołowa i 2 x strona wzdłużna, poprzez całą wysokość; do 10 urządzeń;

Odległość minimalna  $A_{\min}$  między dwoma urządzeniami:

	urządzenie							
typ	2 x 2	2 x 3	2 x 4	2 x 5	2 x 6	2 x 7	2 x 8	2 x 9
$A_{\min}$ (m) typy modułów A + B	0,1	0,2	0,3	0,33	0,36	0,4	0,43	0,46
$A_{\min}$ (m) typy modułów C + D	0,25	0,4	0,5	0,55	0,6	0,65	0,7	0,75

Wariant ustawienia 3: Zasysanie powietrza przez podstawę i urządzenie

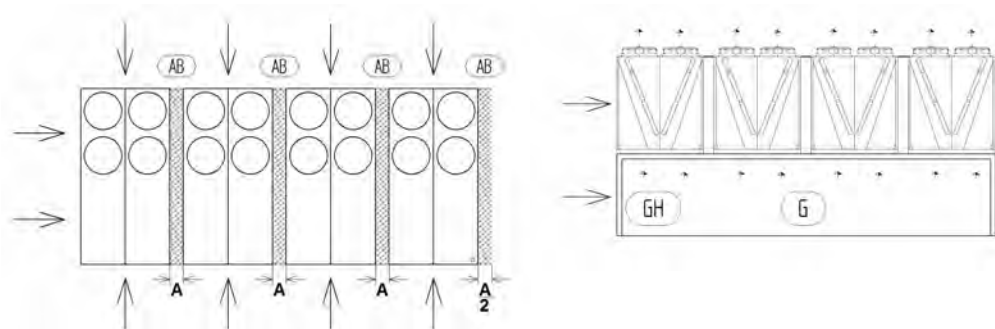

Zasysanie powietrza: 2 x strona czołowa i 1 x strona wzdłużna, poprzez całą wysokość; do 10 urządzeń;

Odległość minimalna  $A_{\min}$  między dwoma urządzeniami:

	urządzenie							
typ	2 x 2	2 x 3	2 x 4	2 x 5	2 x 6	2 x 7	2 x 8	2 x 9
$A_{\min}$ (m) typy modułów A + B	0	0,05	0,1	0,15	0,2	0,25	0,3	0,35
$A_{\min}$ (m) typy modułów C + D	0	0,15	0,25	0,35	0,4	0,45	0,5	0,55

Wariant ustawienia 4: Zasysanie powietrza przez podstawę i urządzenie

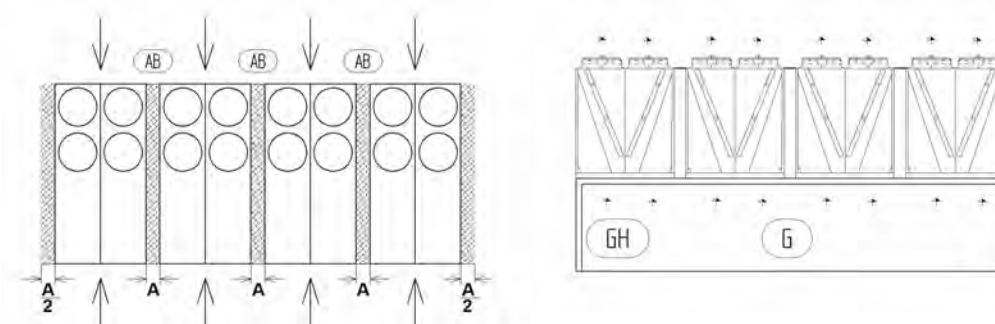

Zasysanie powietrza: 2 x strona czołowa, poprzez całą wysokość; do 10 urządzeń;

Odległość minimalna  $A_{\min}$  między dwoma urządzeniami:

	urządzenie							
typ	2 x 2	2 x 3	2 x 4	2 x 5	2 x 6	2 x 7	2 x 8	2 x 9
$A_{\min}$ (m) typy modułów A + B	0	0,05	0,1	0,15	0,2	0,25	0,3	0,35
$A_{\min}$ (m) typy modułów C + D	0	0,15	0,25	0,35	0,4	0,45	0,5	0,55

Wariant ustawienia 5: Zasysanie powietrza przez podstawę i urządzenie

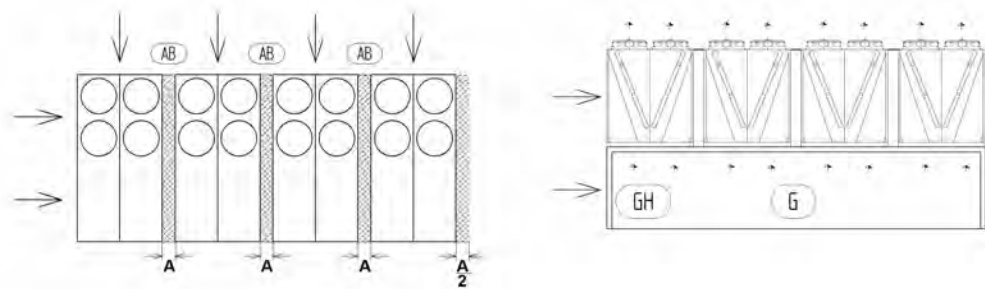

Zasysanie powietrza: 1 x strona czołowa i 1 x strona wzdłużna, poprzez całą wysokość; do 10 urządzeń;

Odległość minimalna  $A_{\min}$  między dwoma urządzeniami:

	urządzenie							
typ	2 x 2	2 x 3	2 x 4	2 x 5	2 x 6	2 x 7	2 x 8	2 x 9
$A_{\min}$ (m) typy modułów A + B	0,1	0,2	0,3	0,33	0,36	0,4	0,43	0,46
$A_{\min}$ (m) typy modułów C + D	0,25	0,4	0,5	0,55	0,6	0,65	0,7	0,75

Wariant ustawienia 6: Zasysanie powietrza przez podstawę i urządzenie

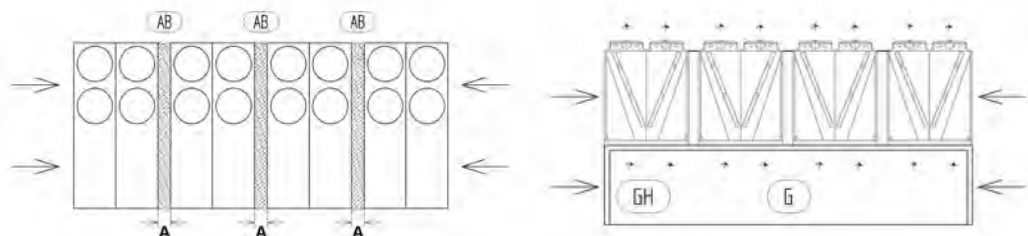

Zasysanie powietrza: 2 x strona czołowa, poprzez całą wysokość; do 10 urządzeń;

Odległość minimalna  $A_{\min}$  między dwoma urządzeniami:

	urządzenie							
typ	2 x 2	2 x 3	2 x 4	2 x 5	2 x 6	2 x 7	2 x 8	2 x 9

	urządzenie							
A <sub>min</sub> (m) typy modułów A + B	0,65	0,65	0,65	0,65	0,65	0,65	0,65	0,65
A <sub>min</sub> (m) typy modułów C + D	1	1	1	1	1	1	1	1

## 7.3 Wypakowanie urządzenia

Urządzenia z szyną transportową

- ▶ Otworzyć drzwi kontenera możliwie jak najszerzej.

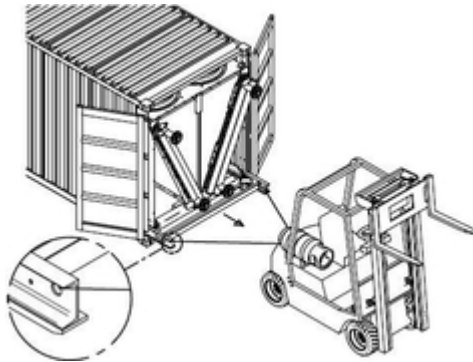

Mocowanie do wyciągnięcia

- ▶ W celu wyciągnięcia urządzenia przymocować linę w przewidzianych do tego celu otworach w szynie transportowej.
- ▶ Wyciągnąć całkowicie urządzenie z kontenera.

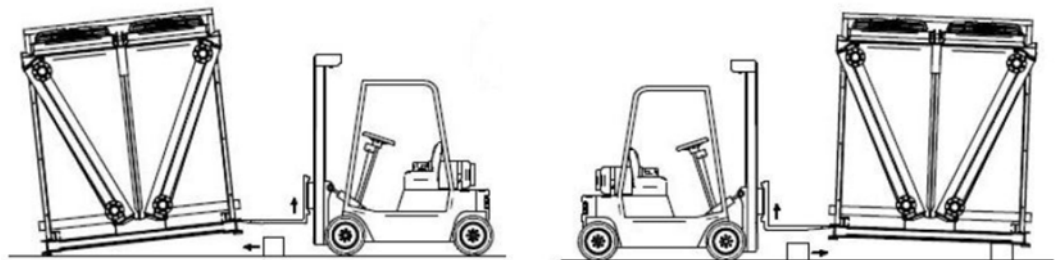

Ustawienie urządzenia na kobyłkach

- ▶ Podnieść urządzenie delikatnie z jednej strony.
- ▶ Umieścić pod spodem na całej długości urządzenia odpowiednią do ciężaru urządzenia kantówkę.
- ▶ Podnieść urządzenie delikatnie z drugiej strony.
- ▶ Także tu umieścić pod spodem na całej długości urządzenia odpowiednią do ciężaru urządzenia kantówkę.

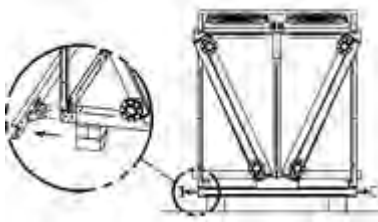

Usuwanie szyny transportowej

- ▶ Usunąć po obu stronach szynę transportową.

## Urządzenia bez szyny transportowej

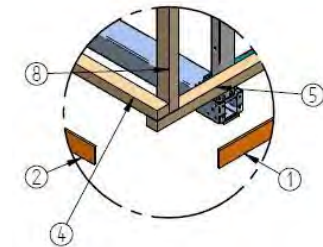

Widok szczegółowy A

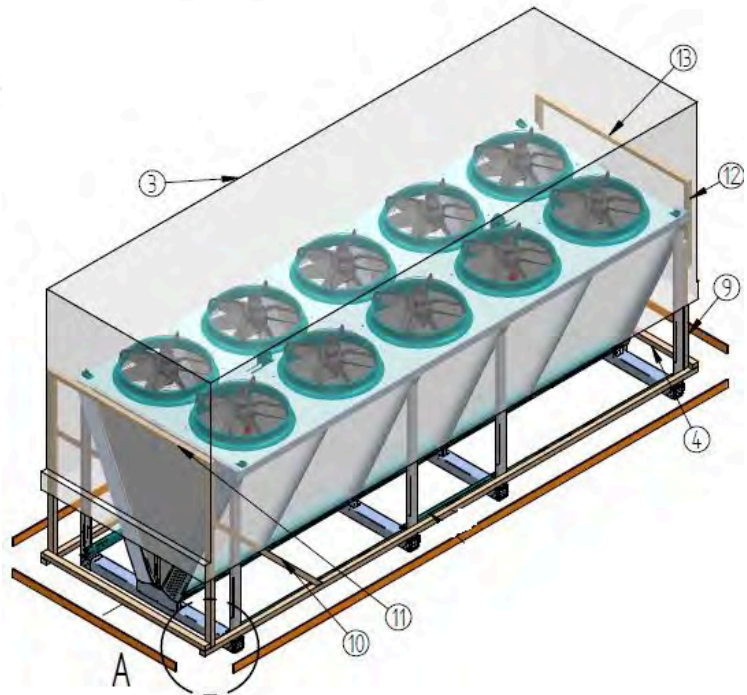

Rozpakowanie zarys ogólny

- ▶ Usunąć zewnętrzne deski szalunkowe (1, 2) ze wszystkich stron.
- ▶ Zdjąć folię (3).
- ▶ Usunąć pozostałe deski szalunkowe (4, 5, 8, 9, 10, 11, 12, 13).
  
- ▶ Sprawdź, czy zakres dostawy jest kompletny. Informacja dotycząca zakresu dostawy znajduje się w dokumentacji dotyczącej zlecenia.
- ▶ Na dokumencie stanowiącym dowód dostawy należy zaznaczyć ewentualne szkody powstałe podczas transportu i/lub brakujące części. Odpowiednią informację w formie pisemnej należy niezwłocznie przesłać do producenta. Uszkodzone lamele można wyprostować na miejscu za pomocą specjalnego grzebienia.
- ▶ Sprawdzić nadciśnienie występujące podczas transportu: W fabrycznie dostarczanych urządzeniach występuje nadciśnienie ok. 1 bar (oczyszczone i wysuszone powietrze). Na zaworze bezpieczeństwa określić ciśnienie przewidziane na czas transportu (pomiar ciśnienia). W przypadku braku ciśnienia w urządzeniu: niezwłocznie zgłosić ten fakt producentowi i odnotować usterkę na potwierdzeniu dostawy. Urządzenie, w którym nie występuje ciśnienie, może być nieszczelne.

**OSTROŻNIE!** Zagrożenie powstaniem szkód osobowych i materialnych przez wyciekający czynnik termodynamiczny! Urządzenie, w którym nie występuje ciśnienie, może być nieszczelne z powodu jego uszkodzenia podczas transportowania. Wyciekający z urządzenia na skutek nieszczelności czynnik termodynamiczny może spowodować obrażenia ciała (patrz "Ryzyko resztkowe związane ze stosowaniem czynnika termodynamicznego glikolu", Strona 30). Nie uruchamiać urządzenia!

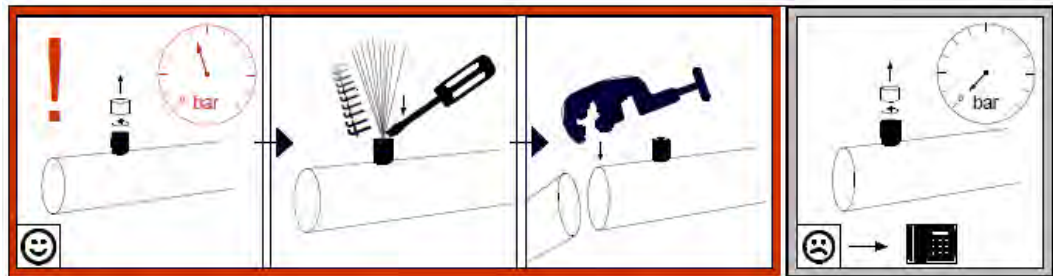

- 1 Odkręcić nakrętkę.
- 2 Sprawdzić nadciśnienie występujące podczas transportu: Urządzenia są dostarczane z ustawionym nadciśnieniem transportowym przez producenta (oczyszczone i wysuszone powietrze). Bezpośrednio przed montażem zredukować do zera ciśnienie przy zaworze. W przypadku braku ciśnienia w urządzeniu: niezwłocznie zgłosić ten fakt producentowi i odnotować usterkę na potwierdzeniu dostawy.

#### WSKAZÓWKA

Zagrożenie korozją i zabrudzeniem!

Do urządzenia nie może przeniknąć wilgoć i zabrudzenie.

Urządzenie należy chronić przed kurzem, zabrudzeniem, wilgocią, wodą, uszkodzeniem lub innymi czynnikami szkodliwymi. Szkodliwe czynniki: patrz "Wskazówki bezpieczeństwa dotyczące ustawienia i rozruchu", Strona 46

Możliwie jak najszybciej rozpocząć montaż.

## 7.4 Montaż

### 7.4.1 Warunki montażu bez naprężeń, związane z instalacją

- ▶ Zniwelować naprężenia w urządzeniu:
  - Sprawdzić, czy wszystkie punkty mocowania znajdują się w tej samej odległości od płaszczyzny mocowania.
  - Sprawdzić, czy wszystkie punkty mocowania znajdują się w tej samej odległości od płaszczyzny mocowania przy trwałym nacisku.
- ▶ Urządzenia należy mocować lub ustawiać w następujący sposób: Na trasie strumienia powietrza nie mogą znajdować się przeszkody.
- ▶ Urządzenia należy zamontować przy wykorzystaniu punktów mocowania, które są dostosowane do wagi urządzeń, i zamocować śrubami mocującymi. Użytkownik lub instalator ponosi odpowiedzialność za stabilność połączeń. Podczas mocowania urządzeń należy przestrzegać następujących wskazówek:
  - Średnice otworów mocujących zostały skontrolowane przez producenta pod kątem statyki; należy odpowiednio dobrać śruby mocujące. Obliczając siłę obciążenia, jaką musi wytrzymać urządzenie, należy uwzględnić całkowitą wagę urządzenia (= waga pustego urządzenia + waga zawartości rurociągu + dodatkowa waga związana np. z wilgocią, śniegiem lub zanieczyszczeniami).
  - Złącze mocujące musi być zabezpieczone przed rozkręceniem.
  - Nie wolno przekręcić lub zbyt mocno dokręcić złącza mocującego.
  - Wszystkie złącza mocujące muszą być równo dokręcone.

- ▶ Należy stabilnie zamocować urządzenie, tak by się nie przesuwało. Zamocować urządzenie w prawidłowej pozycji. Dokręcić śruby mocujące i zabezpieczyć złącze przed rozkręceniem.
- ▶ Mocując urządzenie, należy korzystać wyłącznie z przeznaczonych do tego punktów mocujących.

## 7.4.2 Montaż amortyzatorów drgań (opcja)

Opcjonalne amortyzatory drgań dołączone są do urządzenia luzem.

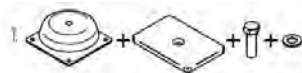

Zakres dostawy

M8 --> 25Nm  
M12 --> 80Nm  
M16 --> 206Nm  
M20 --> 415Nm



- ▶ Sprawdzić kompletność zakresu dostawy.

Przestrzegać danych dotyczących momentu obrotowego.



Kolejność

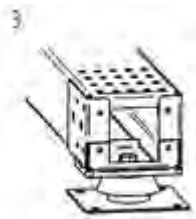

- ▶ Złożyć poszczególne części w przedstawionej kolejności.



Amortyzator drgań w postaci zamontowanej

Amortyzator drgań w postaci zamontowanej

## 7.4.3 Montaż hydroBLU

### 7.4.3.1 Wskazówki ogólne dotyczące bezpieczeństwa dla hydroBLU

**⚠ ZAGROŻENIE**

Ostrzeżenie przed zagrożeniem pożarem!  
 Maty nawilżające do systemu chłodzenia wstępnego są łatwopalne w kontakcie z iskrami, ogniem lub wysoką temperaturą, zwłaszcza gdy są suche. Płonące maty mogą spowodować poważne obrażenia, włącznie z utratą życia, i uszkodzenia materialne.  
 Podczas wykonywania szlifowania, spawania lub prac z wykorzystaniem ognia należy zdjąć maty nawilżające z urządzenia.  
 Na czas pracy maty nawilżające należy przechowywać w bezpiecznym miejscu.

**⚠ UWAGA**

Zagrożenie powstaniem szkód materialnych!  
 Wykonywanie prac przez osoby niewykwalifikowane może spowodować uszkodzenie systemu. Należy zapewnić, by tą instrukcję przeczytały i zrozumiały wszystkie osoby, którym polecono wykonanie opisanych tu prac.

**⚠ UWAGA**

Zagrożenie powstaniem szkód materialnych!  
 Osady mogą prowadzić do obniżenia wydajności, a w dłuższej perspektywie do nieszczelności. Przed zainstalowaniem systemu należy upewnić się, czy wymiennik ciepła jest szczelny, czysty, bez uszkodzeń lub osadów.

**WSKAZÓWKA**

Podczas eksploatacji urządzeń z adiabatycznym systemem chłodzenia wstępnego, jak hydroBLU należy przestrzegać zaleceń z 42. BImSchV lub ewentualnie obowiązujących krajowych przepisów dotyczących eksploatacji i konserwacji wyparnych instalacji chłodzenia.

**WSKAZÓWKA**

Właściciel lub operator musi zadbać o to, by pracownicy, którym powierzono montaż i konserwację systemu zostali odpowiednio przeszkoleni i posiadali odpowiednią wiedzę.

**WSKAZÓWKA**

Właściciel lub operator musi zadbać o to, aby dla każdego urządzenia był oddzielny przewód zasilający z zaworem odcinającym i spustowym.

Parametry	Moduł	Skrót	Wartość
Materiał mający kontakt z wodą			Stal nierdzewna, aluminium, celuloza
Wygląd		-	przezroczysty, bez osadu
Kolor		-	bezbarwny
Zapach		-	brak
wartość pH (przy 20°C)		-	6,5 ... 8,5

Parametry	Moduł	Skrót	Wartość
Temperatura	°C	T	<20
Przewodność elektryczna (przy 20°C)	µS/cm	LF	<1000
Twardość całkowita	°d	GH	<21
Chlorek	g/m <sup>3</sup>	Cl-	<200
Siarczan	g/m <sup>3</sup>	SO42-	<300
Og. jednostki tworzące kolonie	KBE/ml	KBE og.	<10000
Pseudomonas aeruginosa	KBE/100ml	Pseud. aer.	<100
Legionella spp.	KBE/100ml	Legionl.	<100

#### WSKAZÓWKA

Zwolnienie z obowiązku gwarancji w przypadku stosowania wody o niedopuszczalnej jakości! Aby system mat nawilżających działał optymalnie lub aby uzyskać maksymalną żywotność mat nawilżających, należy przywiązywać wagę do jakości wody.

### 7.4.3.2 Montaż

#### Przygotowanie

Potrzebny personel:

- fachowy personel, co najmniej dwie osoby

Potrzebne narzędzia, materiały:

- Zestaw kluczy nasadowych,
- Wkrętarka akumulatorowa,
- Nóż,
- Śrubokręt,
- Masa uszczelniająca

#### Sposób postępowania

- ▶ Rozpakować paczki i sprawdzić, czy dostawa jest kompletna i nieuszkodzona. Wszelkie nieprawidłowości należy niezwłocznie zgłosić do producenta.
- ▶ Przed zamontowaniem modułu należy zdjąć maty nawilżające, aby nie zostały uszkodzone podczas instalacji modułu (sposób postępowania p. "Wymywanie mat nawilżających").
- ▶ Odstawić na bok maty nawilżające do osobnego montażu.
- ▶ Upewnić się, że maty nawilżające do montażu są suche.

### 7.4.3.2.1 Wymywanie mat nawilżających

- ▶ Przesunąć blaszaną płytę przytrzymującą matę nawilżającą do góry.
- ▶ Pociągnąć górną część maty do siebie.
- ▶ Wyciągnąć dolną część maty z dolnej szyny.

### 7.4.3.2.2 Montaż podawania wody

- ▶ Zamontować na nogach kątowniki.
- ▶ Założyć dolne tace i przykręcić je do kątowników.
- ▶ Przymocować do urządzenia blaszane płyty boczne oraz, w razie potrzeby, płyty pośrednie.

#### WSKAZÓWKA

Dolne tace i płyty boczne zabezpieczają przed niewłaściwym powietrzem. Jeśli maty nawilżające mają być ustawione w odległości, inwestor ma również możliwość innego rozwiązania zamiast dostarczanych z urządzeniem blaszanych płyt odgradzających. W każdym przypadku właściciel lub użytkownik urządzenia jest odpowiedzialny za zamknięcie otworów między systemem nawilżania a urządzeniem w taki sposób, aby uniemożliwić dostęp niewłaściwego powietrza, ale umożliwić odpływ wody (np. deszczówki lub wody powstałej podczas czyszczenia). Należy dodatkowo zadbać o to, aby wszystkie części systemu hydroBLU, jeżeli nie jest on przymocowany bezpośrednio do urządzenia, np. w przypadku instalacji w oddaleniu od urządzenia, były odpowiednio mocno i trwale zamocowane.

Niewłaściwe powietrze (powietrze, które nie zostało zassane przez system hydroBLU) pogarsza wydajność adiabaticznego systemu chłodzenia wstępnego.

#### WSKAZÓWKA

Jeśli w tym miejscu urządzenia znajduje się wyposażenie robocze, takie jak czujnik temperatury lub sonda do pomiaru temperatury powietrza otoczenia, należy je przesunąć na odpowiednie miejsce, aby zapewnić sprawne działanie i zaplanowaną regulację.

Na przykładzie wspomnianego wyżej czujnika temperatury powietrza otoczenia lub powietrza zewnętrznego, który jest podłączony do regulatora GMM firmy Güntner, pozostawienie czujnika w tym położeniu spowodowałoby zmianę w sterowaniu wentylatorami. Nie byłoby już pomiaru temperatury powietrza zewnętrznego.

Podczas przenoszenia czujnika temperatury należy upewnić się, że czujnik temperatury znajduje się w cieniu.

- ▶ Jeśli to konieczne: Przenieść znajdujące się w tym obszarze wyposażenie robocze, jeżeli miałyby ono utrudniać montaż systemu hydroBLU lub negatywnie wpływać na działanie urządzenia lub systemu.
- ▶ Wyciągnąć pręt systemu podawania wody do montażu (objaśnienie na rysunku na przykładzie urządzenia 2x7; sposób postępowania w przypadku innych rozmiarów może się nieznacznie różnić).

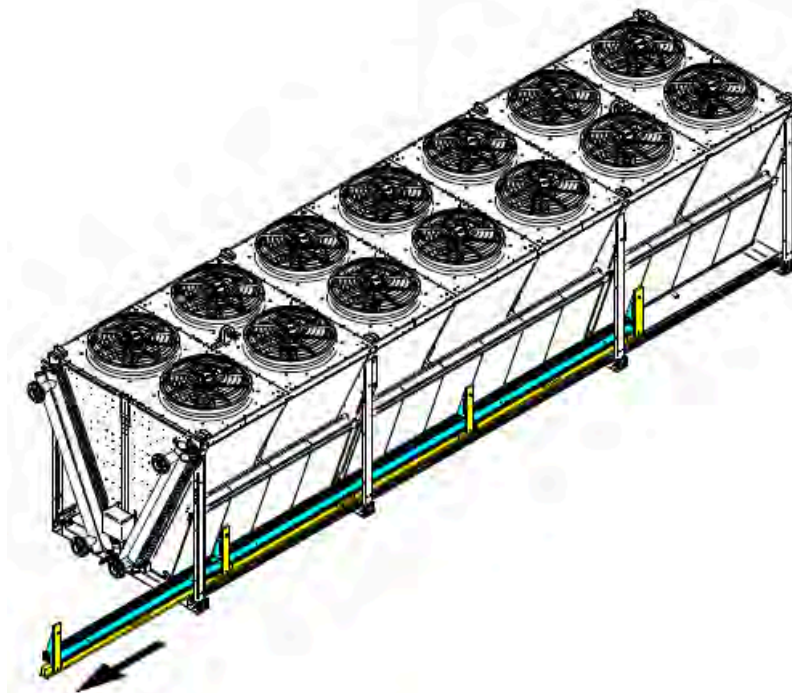

- ▶ Odkręcić śruby mocujące pręt systemu podawania wody i zdjąć go z blachy.

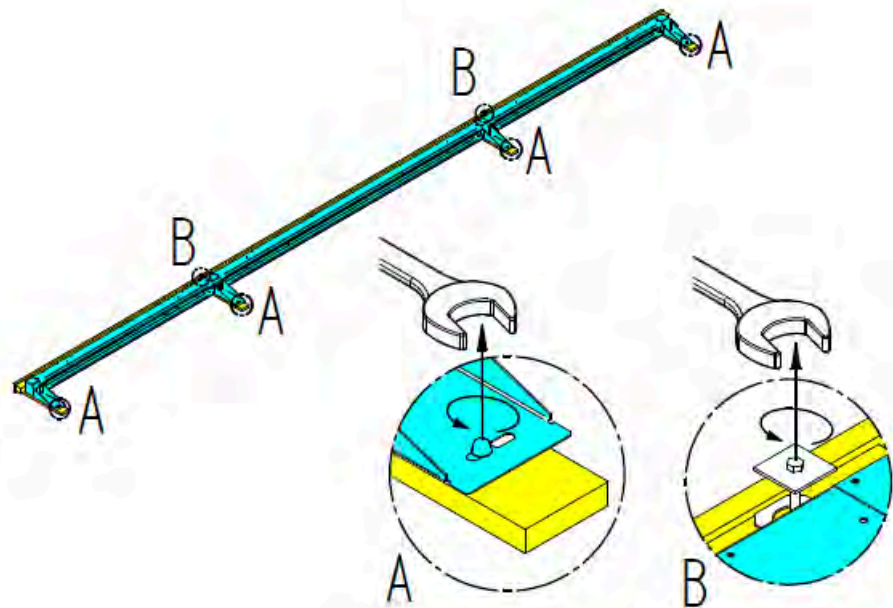

- ▶ Zamontować system podawania wody w górnej części urządzenia.

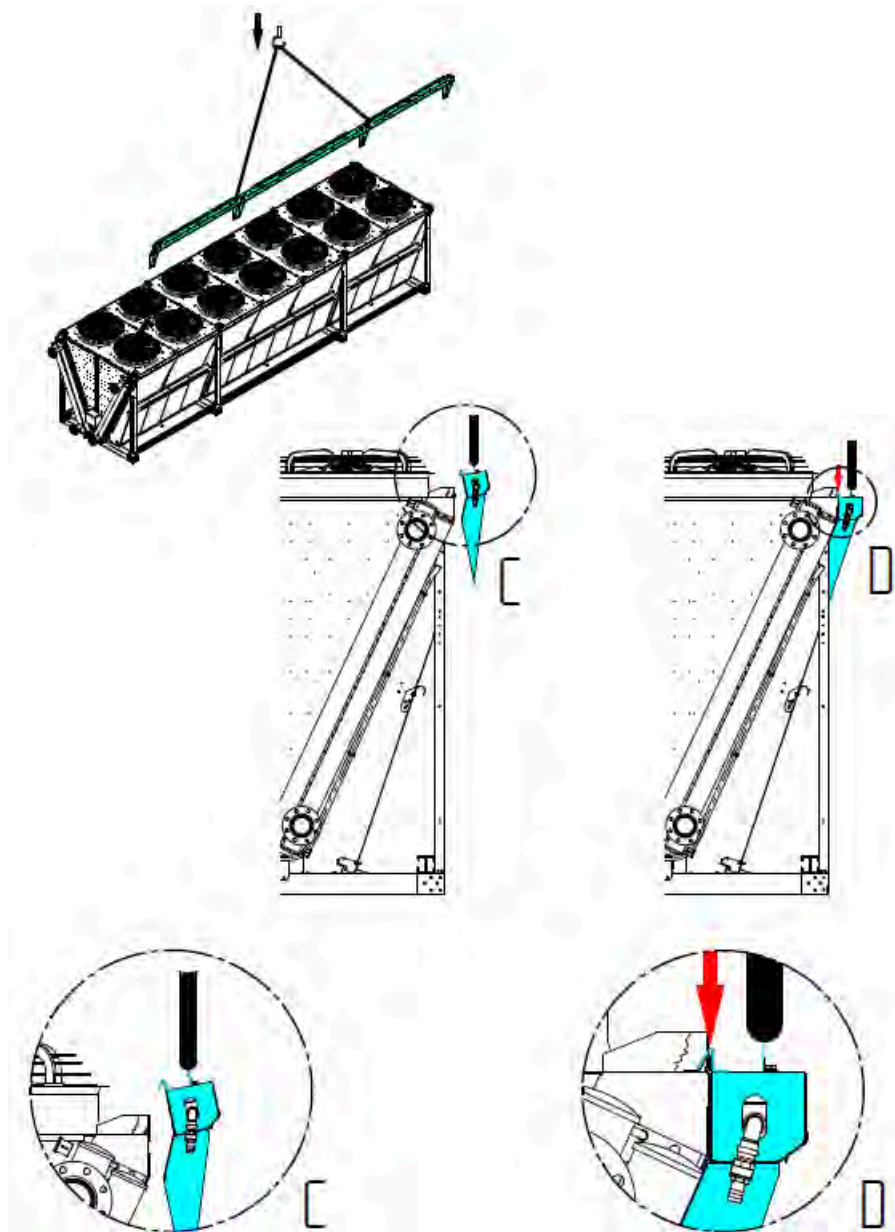

- ▶ Przykręcić system podawania wody do wymiennika ciepła.

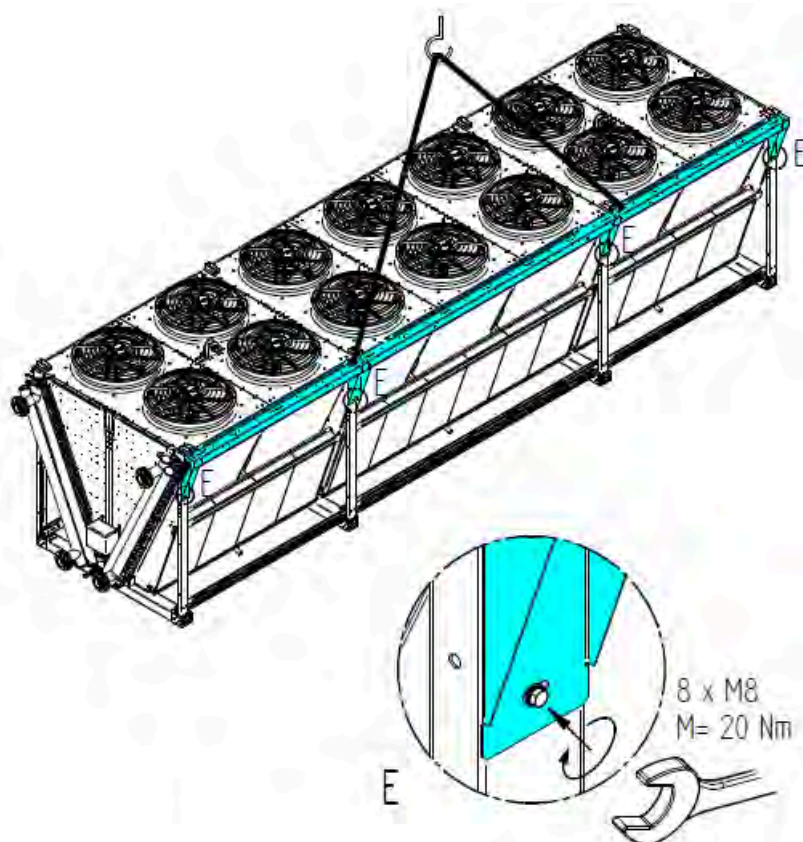

- ▶ Zamontować misy zbierające w dolnym obszarze urządzenia.
- ▶ Zamontować poziomo przymocowane blaszany płyty pośrednie do mocowania mat nawilżających, ułożonych potem jedna na drugiej.
- ▶ Na drugiej stronie powtórzyć tę kolejność czynności montażowych.
- ▶ Należy upewnić się, że wszystkie części przykręcone są do siebie i do urządzenia.
- ▶ Tam, gdzie to konieczne, uszczelnić połączone śrubami części mis zbierających, aby zapobiec wyciekom.

#### 7.4.3.2.3 Montaż węży perełkowych

##### ⚠ UWAGA

Zagrożenie powstaniem szkód materialnych!

W przypadku nieostrożnego obchodzenia się z węzami perełkowymi, np. przeciągania ich przez krawędzie, może dojść do ich uszkodzenia. Upewnić się, że węże perełkowe nie są przeciągane przez krawędzie. Upewnić się, że z węzami perełkowymi obchodzi się ostrożnie.

- ▶ Zamocować dołączone węże perełkowe w przygotowanych do tego celu rowkach na górnym końcu modułu lub w systemie podawania wody.

##### WSKAZÓWKA

Aby uzyskać równomierne nawilżanie mat, węże nie mogą być rozciągnięte ani zwisać.

- ▶ W zależności od potrzeb skrócić węże w module końcowym lub na końcu systemu podawania wody.

- ▶ Nasunąć końce węży na tulejki do podłączenia węży na module przyłączeniowym i końcowym lub na przyłączy i końcu systemu podawania wody.
- ▶ Przymocować końce węży opaskami zaciskowymi dołączonymi do urządzenia.

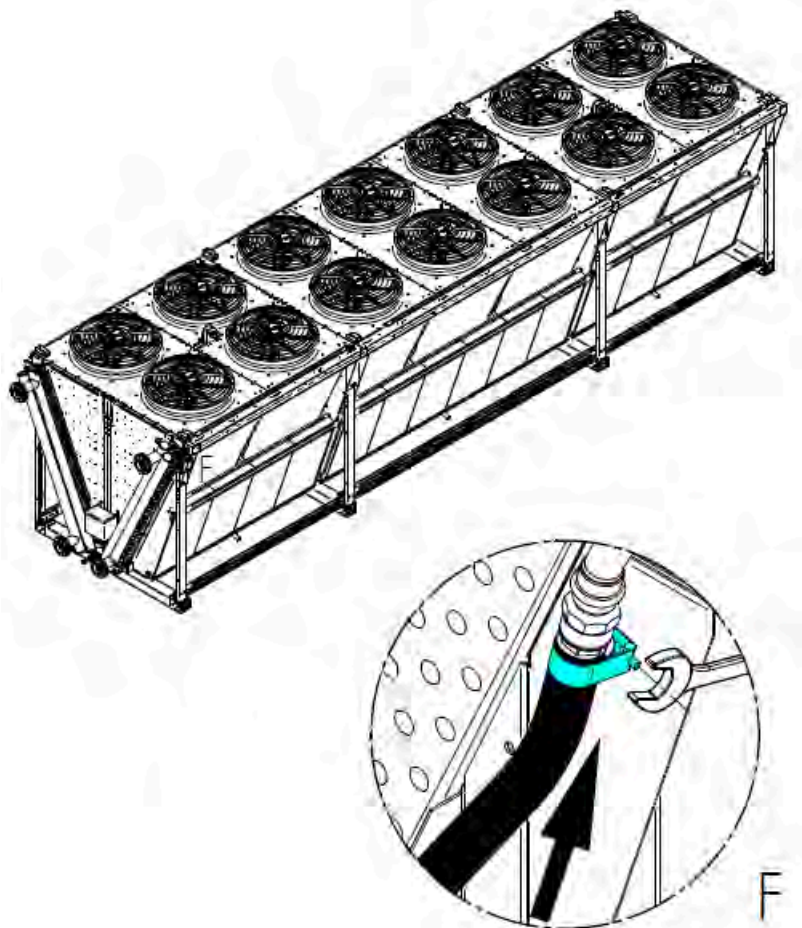

#### 7.4.3.2.4 Montaż mat nawilżających

##### Przygotowanie

- ▶ Upewnić się, że maty nawilżające są prawidłowo rozłożone, należy przestrzegać prawidłowego ułożenia wyłobień! Upewnić się, że maty nawilżające do montażu są suche.

##### Ważna wskazówka

#### WSKAZÓWKA

W zależności od typu urządzenia i konstrukcji wymiennika ciepła lub systemu mat nawilżających, podczas instalowania mat należy przestrzegać następującej kolejności montażu:

Począwszy od maty w pobliżu przyłącza wody, nieprzerwanie do ostatniej maty w sekcji. Montaż mat odbywa się w poszczególnych sekcjach.

##### Sposób postępowania

Info: Stosuje się dwa rzędy mat nawilżających ułożone jeden na drugim.

- ▶ Przykręcić regulację wysokości systemu podawania wody do górnego położenia, aby uzyskać odpowiednią przestrzeń do włożenia mat nawilżających.
- ▶ Umieścić mocowania mat nawilżających przy szynie pośredniej, która znajduje się między dolnym i górnym rzędem mat, w odpowiednim położeniu, tak aby można było włożyć maty.

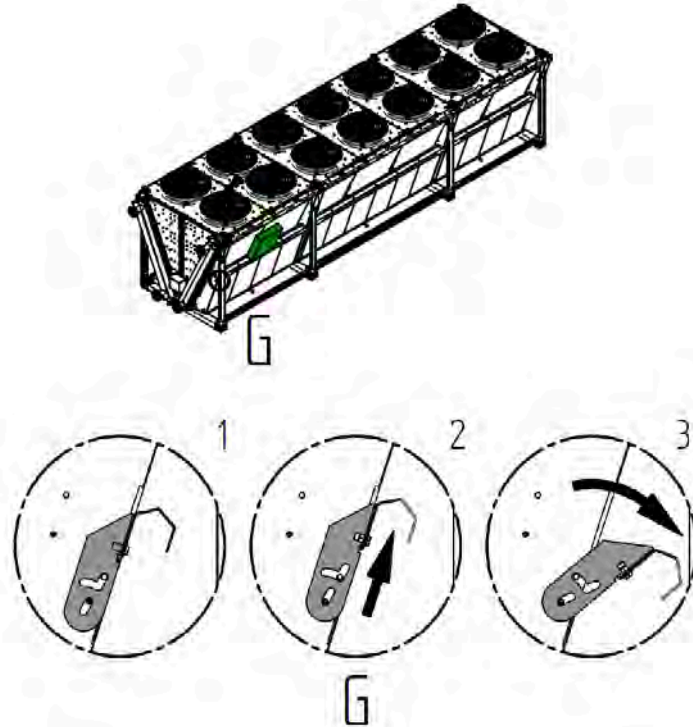

- ▶ Włożyć rząd dolny mat nawilżających.
- ▶ Należy upewnić się, że mata nawilżająca jest prawidłowo włożona w dolną szynę lub misę zbierającą, tak aby się nie przesuwiała.
- ▶ Włożyć górną część maty w szynę pośrednią.
- ▶ Powtarzać procedurę dla tej sekcji, przed założeniem przyciąć matę na końcu sekcji na odpowiednią wielkość (objaśnienie na rysunku na przykładzie urządzenia 2x7).

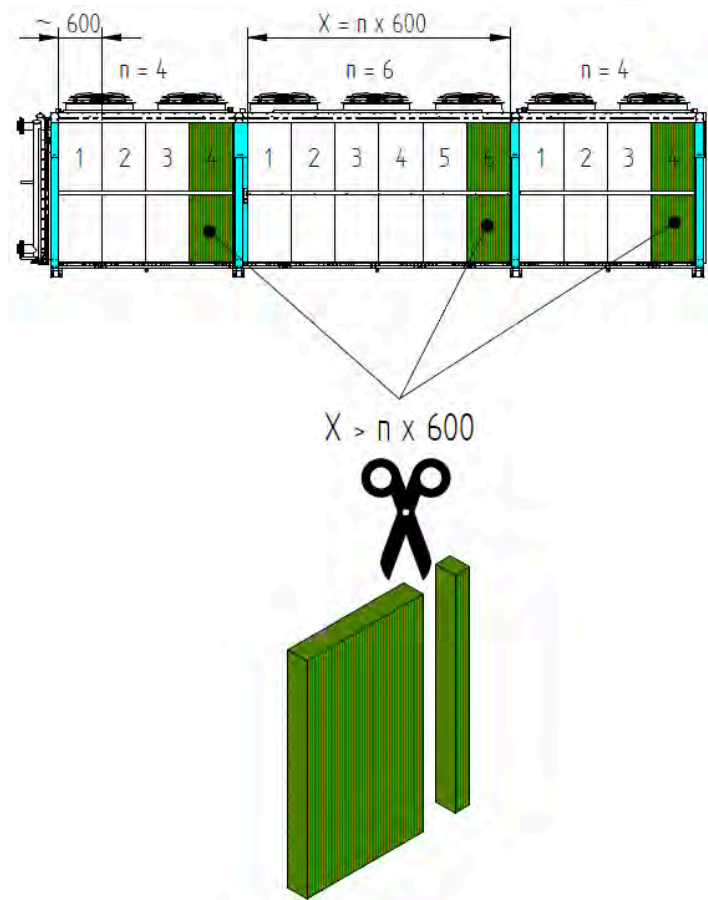

- ▶ Powtarzać procedurę dla wszystkich sekcji na tej stronie urządzenia, aż wszystkie maty dolnego rzędu zostaną włożone.
- ▶ Włożyć rząd górny mat nawilżających.
- ▶ W tym celu należy włożyć górną część maty pionowo od dołu do podawania wody w górnej części urządzenia.
- ▶ Złożyć matę w dolnym obszarze w kierunku wymiennika ciepła do szyny pośredniej.

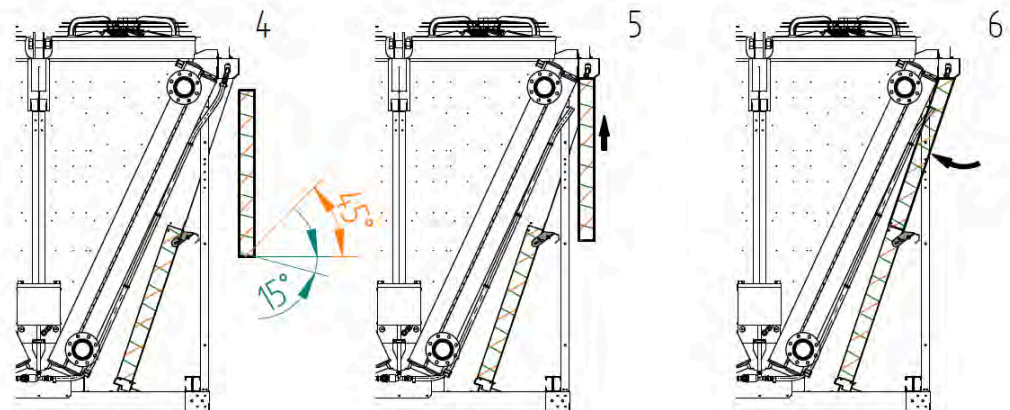

- ▶ Należy upewnić się, że mata nawilżająca jest prawidłowo włożona w szynę pośrednią, tak aby się nie przesunęła.
- ▶ Powtarzać procedurę dla tej sekcji, przed założeniem przyciąć matę na końcu sekcji na odpowiednią wielkość.

- ▶ Umieścić mocowania mat nawilżających przy szynie pośredniej, która znajduje się między dolnym i górnym rzędem mat, w odpowiednim położeniu, tak aby maty zostały przytrzymane na swoim położeniu.

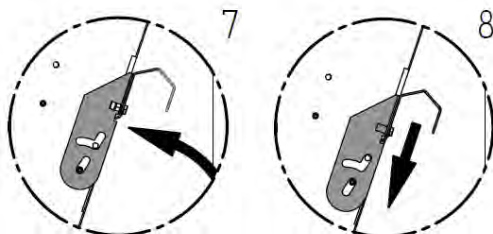

- ▶ Powtarzać procedurę dla wszystkich sekcji na tej stronie urządzenia, aż wszystkie maty górnego rzędu zostaną włożone.
- ▶ Przykręcić regulację wysokości systemu podawania wody do dolnego położenia, tak aby węże perlekowe spoczywały bezpośrednio na matach.

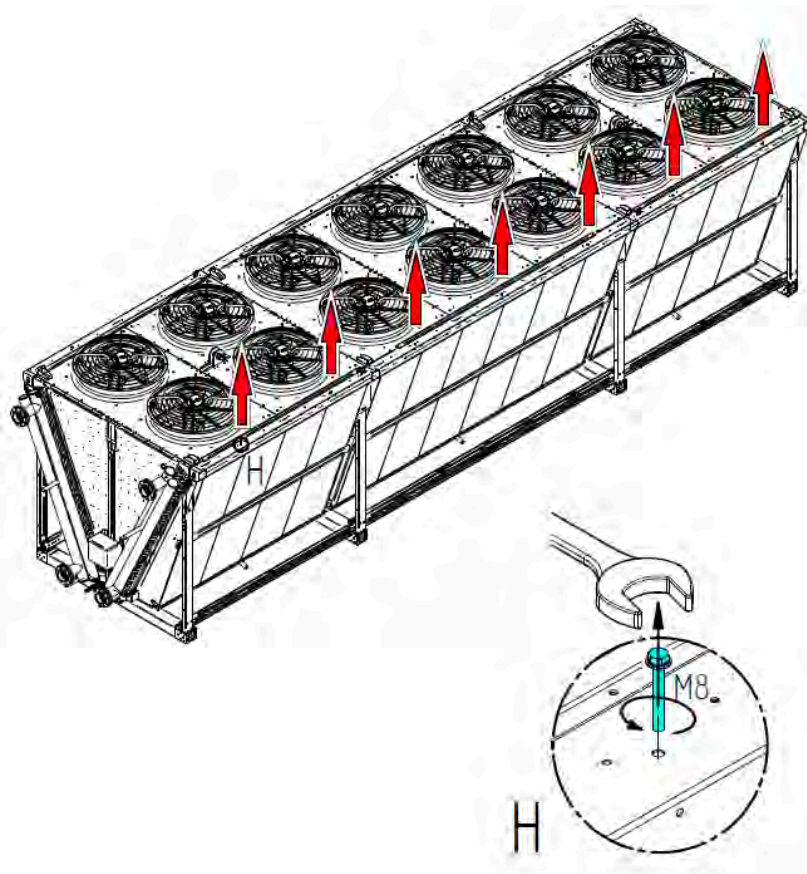

- ▶ Na drugiej stronie powtórzyć tę kolejność czynności montażowych.

#### 7.4.3.2.5 Podłączenie modułu hydraulicznego i systemu maty nawilżającej

##### Bezpieczeństwo

##### UWAGA

##### Zagrożenie powstaniem szkód materialnych!

Jeżeli w przewodzie doprowadzającym wodę do systemu hydroBLU można spodziewać się zanieczyszczeń, należy zainstalować odpowiedni osadnik zanieczyszczeń lub filtr, który chroni elementy przed zanieczyszczeniem i uszkodzeniem. Aby zapewnić działanie i ochronę systemu hydroBLU, ciśnienie wody w przewodzie doprowadzającym wodę musi być utrzymywane w dopuszczonym zakresie. Może się to odbywać, jeśli to konieczne, za pomocą regulatora lub ogranicznika ciśnienia. Ciśnienie musi wynosić co najmniej 2 bary i nie może przekraczać 5 barów. Odpływy mis ociekowych należy skierować tak, aby nie dochodziło do powstawania stojącej wody, w tym celu można je podłączyć do przewodu odpływowego.

##### Sposób postępowania

- ▶ Przykręcić mocno moduł hydrauliczny (do urządzenia, do ściany w pobliżu, do konstrukcji nośnej lub do podłogi w pobliżu). Miejsce instalacji należy wybrać w taki sposób, aby moduł był łatwo dostępny i pozostawał w takim stanie przez cały czas eksploatacji urządzenia. Podczas instalacji należy pamiętać, aby zawsze zachować spadek min. 3% od systemu mat do modułu hydraulicznego, aby zapewnić bezproblemowe opróżnianie systemu. Wężę nie mogą zwisać, a woda musi bez problemu wypływać z węży.
- ▶ Doprowadzić orurowanie systemu podawania wody z połączeń na matach do modułu hydraulicznego. Przyłącza do wejścia i wyjścia są oznaczone naklejkami. Należy przy tym zwrócić uwagę, aby poprowadzić wężę w taki sposób, aby nie zostały uszkodzone przez czynniki zewnętrzne przez okres eksploatacji instalacji, np. unikać kontaktu węży z gorącymi rurami i tym podobnymi. Należy również unikać miejsc, w których wężę mogą ulec uszkodzeniu na skutek ocierania się lub umieścić między nimi odpowiednią osłonę. Ponadto, jeśli do urządzenia przymocowany jest również moduł elektryczny, należy upewnić się, że wężę nie są poprowadzone w tym miejscu, aby nie zajmować miejsca montażowego i zapewnić dostęp do szafy sterowniczej.
- ▶ Podłączyć przewód doprowadzający wodę do modułu hydraulicznego. Należy przy tym pamiętać o opróżnieniu przewodu doprowadzającego wodę, aby uniknąć uszkodzeń spowodowanych przez mróz.
- ▶ Podłączyć przewód odpływowy automatycznego opróżniania systemu hydroBLU.
- ▶ Podłączyć przewód odpływowy mis zbierających pod matami nawilżającymi.

#### WSKAZÓWKA

Czujnik temperatury dołączony do zestawu jest montowany na module razem z izolacją i osłoną przeciwsłoneczną. Jeżeli chce zamontować czujnik temperatury na innym miejscu, należy zwrócić uwagę, czy jest on zabezpieczony przed bezpośrednim promieniowaniem słonecznym.

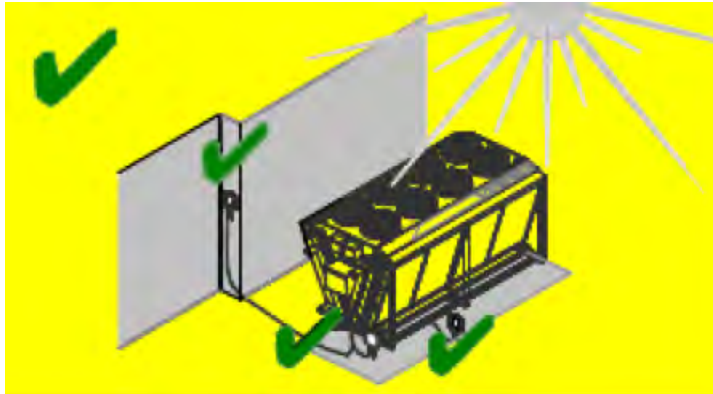

#### 7.4.3.2.6 Podłączenie modułu elektrycznego

##### Bezpieczeństwo

#### ⚠ ZAGROŻENIE



Zagrożenie powstaniem szkód na osobie spowodowanych przez napięcie elektryczne! Bezpośrednie i pośrednie dotknięcie znajdujących się pod napięciem przewodów doprowadzających może powodować poważne obrażenia, a nawet utratę życia.

- Prace należy zlecić wyłącznie wykwalifikowanemu elektrykowi.
- Prace należy wykonać zgodnie z obowiązującymi w danym miejscu przepisami, np. normą DIN VDE 0105/EN 50110.



##### Sposób postępowania

- ▶ Przykręcić mocno moduł elektryczny (do urządzenia, do ściany, do konstrukcji nośnej lub do podłogi).
- ▶ Okablowanie modułu elektrycznego między szafką sterowniczą a głównym przewodem zasilania należy wykonać zgodnie ze schematem elektrycznym.
- ▶ Wykonać zabezpieczenie zgodnie ze schematem elektrycznym.
- ▶ Połączyć regulator firmy Güntner lub inny dostępny regulator wentylatora z szafką sterowniczą zgodnie ze schematem elektrycznym (-> patrz scenariusze połączeń na schemacie elektrycznym).
- ▶ Połączyć moduł hydrauliki z szafką sterowniczą.
- ▶ W razie potrzeby można połączyć z szafką sterowniczą lub regulatorem firmy Güntner inne sygnały zewnętrzne (np. sygnały zezwolenia, opróżniania, monitorowania).

## 7.5 Wskazówki dotyczące podłączenia urządzenia

### ▲ OSTRZEŻENIE

Zagrożenie powstaniem szkód osobowych i materialnych przez wyciekający czynnik termodynamiczny!!

W przypadku nieprawidłowego montażu istnieje niebezpieczeństwo, że podczas pracy wypłynie ciecz robocza i doprowadzi do szkód osobowych i materialnych (patrz "Ryzyko resztkowe związane ze stosowaniem czynnika termodynamicznego glikolu", Strona 30).

Ciecz robocza nie może wydostać się z urządzenia i przedostać do otoczenia.

- Zabezpieczyć wszystkie przewody transportujące ciecz roboczą przed uszkodzeniami mechanicznymi.
- W strefach wykorzystywanych do komunikacji wewnątrzakładowej rurociągi prowadzące do i od urządzenia należy zainstalować wyłącznie przy użyciu nierozkręcanych złączy i armatury.

Wykonane przez inwestora przyłącza nie mogą powodować oddziaływania siły na rury rozdzielacza i kolektory. Może to prowadzić do wycieków z przyłączy cieczy roboczej urządzenia lub z miejsc połączeń z instalowanymi przez inwestora rurociągami.

Należy spełnić następujące warunki:

- należy zainstalować urządzenia odciążające, które przeciwdziałają rozszerzaniu się cieczy.

### 7.5.1 Uruchomienie systemu hydroBLU

#### Bezpieczeństwo

#### WSKAZÓWKA

patrz "Wskazówki ogólne dotyczące bezpieczeństwa dla hydroBLU"

#### Sposób postępowania

- ▶ Aktywować przewód doprowadzający wodę.
- ▶ Sprawdzić ciśnienie wody i w razie potrzeby je ustawić.
- ▶ Sprawdzić napięcie zasilające.
- ▶ Aktywować zasilanie prądem.
- ▶ Uruchomić regulator hydroBLU (p. Instrukcja regulatora, asystent uruchomienia).
- ▶ Wprowadzić dane początkowe (np. wysokość geodezyjną w miejscu instalacji, natężenie przepływu powietrza przy maksymalnej prędkości obrotowej wszystkich wentylatorów, prędkość powietrza itp. - potrzebne dane można znaleźć w dokumentacji technicznej urządzenia).
- ▶ Ustawić parametry do stosowania.

### WSKAZÓWKA

- W połączeniu z regulatorem firmy Güntner (np. GMM EC) należy najpierw aktywować funkcję hydroBLU w regulatorze (p. Instrukcja regulatora).
- W kombinacji z regulatorem GMM EC HDU FC komunikacja z regulatorem firmy Güntner GMM musi nastąpić przez połączenie magistrali. Aktywacja funkcji hydroBLU i ustawienia w GMM EC HDU FC muszą nastąpić przed uruchomieniem regulatora hydroBLU, w przeciwnym razie nie zostanie utworzone połączenie magistrali. Aby utworzyć połączenie między oboma regulatorami, trzeba przed pierwszym uruchomieniem systemu hydroBLU GHM Pad\* wykonać ustawienia na GMM EC HDU FC\*; w przypadku, gdy wykonano już pierwsze uruchomienie, ale bez wcześniejszego ustawienia w regulatorze GMM, należy wykonać ponowne pierwsze uruchomienia na regulatorze hydroBLU GHM Pad, aby aktywować połączenie przez system magistrali (może to nastąpić tylko w trakcie pierwszego uruchomienia regulatora, patrz opis regulatora „reset do stanu fabrycznego”). \* Regulator nawilżania GHM Pad komunikuje się z regulatorem prędkości obrotowej wentylatorów przez sygnał 0 – 10 V. Jeżeli regulatorem prędkości obrotowej jest GMM EC, wówczas komunikacja może odbywać się poprzez sygnał 0-10V lub magistralę CAN. Regulator nawilżania GHM pad musi zostać ustawiony odpowiednio do sposobu zaprojektowania wymiennika ciepła i wentylatorów. Regulator nawilżania rozpoznaje automatycznie podczas załączenia, czy już nastąpiło uruchomienie. Jeżeli tak, to kontynuowana jest standardowa praca regulacyjna. Jeżeli GHM pad rozpozna, że uruchomienie jeszcze nie nastąpiło, wówczas włączana jest procedura uruchomienia. Po zakończeniu procedury wszystkie ustawione parametry zostają zapamiętane. Wszystkie wartości ustawione podczas uruchomienia można również później pojedynczo przeglądać i zmieniać, za wyjątkiem komunikacji magistrali CAN z regulatorem prędkości obrotowej.

\*Regulator nawilżania GHM pad komunikuje się z regulatorem prędkości obrotowej za pośrednictwem sygnału 0-10V. Jeżeli regulatorem prędkości obrotowej jest GMM EC, wówczas komunikacja może odbywać się poprzez sygnał 0-10V lub magistralę CAN. Regulator nawilżania GHM pad musi zostać ustawiony odpowiednio do sposobu zaprojektowania wymiennika ciepła i wentylatorów. Regulator nawilżania rozpoznaje automatycznie podczas załączenia, czy już nastąpiło uruchomienie. Jeżeli tak, to kontynuowana jest standardowa praca regulacyjna. Jeżeli GHM pad rozpozna, że uruchomienie jeszcze nie nastąpiło, wówczas włączana jest procedura uruchomienia. Po zakończeniu procedury wszystkie ustawione parametry zostają zapamiętane. Wszystkie wartości ustawione podczas uruchomienia można również później pojedynczo przeglądać i zmieniać, za wyjątkiem komunikacji magistrali CAN z regulatorem prędkości obrotowej.

- ▶ Sprawdzić połączenie/komunikację między oboma regulatorami firmy Güntner, regulatorem GHM pad systemu hydroBLU i regulatorem GMM (0-10V lub magistrala CAN), lub z systemem klienta (np. w wentylatorach EC: 0-10V przy zewnętrznym ustawieniu sygnału sterującego wentylatorem; w przypadku wentylatorów AC: przy zewnętrznym zwolnieniu ON/OFF wentylatorów - > patrz scenariusze połączeń na schemacie).
- ▶ W przypadku podejrzenia, że w przewodzie doprowadzającym wodę klienta znajdują się drobne cząstki zanieczyszczeń, należy przepłukać przewód doprowadzający wodę:
  - Uruchomić opróżnianie, system opróżniania w przewodzie doprowadzającym wodę należący do klienta trzymać zamknięty, otworzyć zawór opróżniania systemu hydroBLU (w trybie ręcznym regulatora).
  - Otworzyć zawór regulacyjny (w trybie ręcznym regulatora).
  - Przewód doprowadzający wodę jest płukany, wypłukiwane są lub zbierają się w zamontowanym osadniku zanieczyszczeń/ filtrze ew. zanieczyszczenia w przewodzie doprowadzającym wodę (personel wykonujący instalację musi zakupić i zamontować osadnik zanieczyszczeń/ filtr).
  - Zamknąć zawór regulacyjny (w trybie ręcznym regulatora).

- W przypadku zainstalowanego w przewodzie doprowadzającym wodę osadnika zanieczyszczeń/ filtra: Spuścić ciśnienie z przewodu doprowadzającego wodę i oczyścić osadnik zanieczyszczeń lub filtr.
- Cofnąć ustawienia poczynione w celu płukania przewodu doprowadzającego wodę klienta przy sygnałach zewnętrznych, opróżnienia przewodu doprowadzającego wodę klienta lub w regulatorze do wartości potrzebnych w normalnym trybie automatycznym (wyłączyć tryb ręczny regulatora -> aktywowany jest tryb automatyczny).
- ▶ Sprawdzić działanie hydroBLU:
  - Sprawdzenie działania hydroBLU odbywa się poprzez symulację ustawionej w regulatorze sytuacji roboczej (odpowiednio ustawić temp. pow. punktu włączenia hydroBLU lub zasymulować wyższą temperaturę otoczenia; aktywować sygnał nastawy wentylatorów -> np. przy wentylatorach EC: 0-10V lub magistrala przy GMM lub przy zewnętrznym ustawieniu sygnału sterującego wentylatorem; w przypadku wentylatorów AC: przy zewnętrznym zwolnieniu ON/OFF).
  - Sprawdzić prawidłową pracę systemu hydroBLU. - Sprawdzić podawanie i rozdział wody i ew. poprawić (np. szczelność systemu wodnego i odprowadzania, równomierne podawanie wody na hydroBLU, ciśnienie wody).
  - Cofnąć ustawienia poczynione w celu sprawdzenia systemu przy sygnałach zewnętrznych lub w regulatorze do wartości potrzebnych w normalnym trybie automatycznym.
  - Skontrolować po sprawdzeniu, czy regulator hydroBLU znajduje się w trybie automatycznym, a nie w trybie ręcznym.

Teraz system hydroBLU jest gotowy do pracy.

#### WSKAZÓWKA

Jest taka możliwość, by w celu zaoszczędzenia energii w trybie pracy suchej, usunąć maty (tryb zimowy). Środek ten umożliwi swobodny przepływ powietrza do grzejnika, eliminuje straty ciśnienia powodowane przez maty nawilżające, a tym samym umożliwi bardziej energooszczędną pracę wentylatora. Należy zapewnić, by w tym czasie przechowywać maty nawilżające zabezpieczone i suche.

## 7.5.2 Eksploatacja z systemem napyłania wodą (opcja)

#### WSKAZÓWKA

Zwolnienie z obowiązku gwarancji w przypadku stosowania wody o niedopuszczalnej jakości!

Lamelowe wymienniki ciepła chłodzone powietrzem są zoptymalizowane pod względem wykonania i wykorzystanych materiałów do pracy z zastosowaniem suchego powietrza. Rozpylanie i parowanie wody powoduje osadzanie się wapnia, co prowadzi do tworzenia się narostów. Minerale rozpuszczone w wodzie (m.in. sole) mogą się przyczynić do powstawania różnych form korozji. Ilość wapnia i minerałów w wodzie jest bardzo różna i zależy od miejsca zakładu. Dlatego przy każdym projekcie trzeba w danym miejscu poddać wodę analizie. Aby zapewnić długotrwałą bezawaryjną pracę napyłanych lamelowych wymienników ciepła, określiliśmy odpowiednie wymagania dotyczące jakości wody. Wartości, których należy przestrzegać znajdują się w karcie danych technicznych GPC. Wyklucza się prawo do gwarancji za napyłany lamelowy wymiennik ciepła i system hydroSPRAY, jeżeli przy użyciu odpowiednich środków nie zachowano zdefiniowanej jakości wody. Te odpowiednie środki to instalacja zmiękczenia wody lub, dodatkowo oprócz instalacji zmiękczenia wody, demineralizacja metodą odwróconej osmozy.

Należy stosować wyłącznie wodę o dozwolonej jakości!

### WSKAZÓWKA

W przypadku eksploatacji urządzeń zasilanych lub napyłanych wodą należy przestrzegać dyrektywy VDI nr 2047-2 „Wytyczne dotyczące higienicznego sposobu eksploatacji wież chłodniczych” oraz karty VDMA „Wskazówki i zalecenia dotyczące eksploatacji i konserwacji wyparnych instalacji chłodzenia”.

### Przygotowanie hydroSPRAY do podłączenia i eksploatacji

#### ▲ OSTRZEŻENIE

Zagrożenie powstaniem szkód materialnych wskutek niedopuszczalnego obciążenia!

Nie wolno obciążać rur przewodów systemu hydroSPRAY. Na rury i przewody nie może oddziaływać żaden ciężar.

Jeśli rury i przewody zostałyby obciążone w niedopuszczalny sposób, może dojść do nieszczelności systemu rur i niewystarczającej mocy urządzenia.

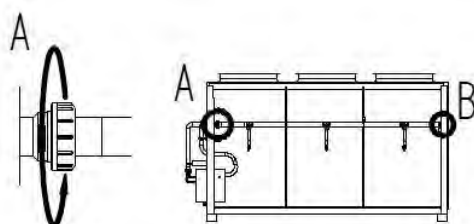

- ▶ Całkowicie odkręcić nakrętki nasadowe (A, B).
- ▶ Obrócić ramiona natryskowe segment po segmencie do góry.

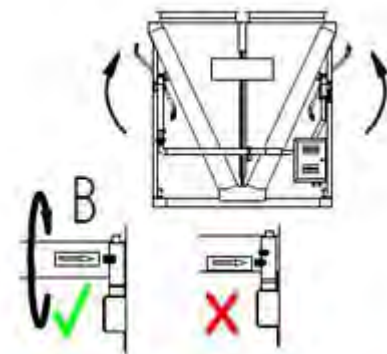

- ▶ Obrócić rurę tak mocno do góry, aby linie oznaczeń leżały obok siebie (B).

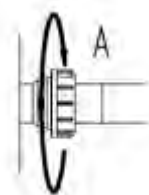

- ▶ Dokręcić nakrętki nasadowe.

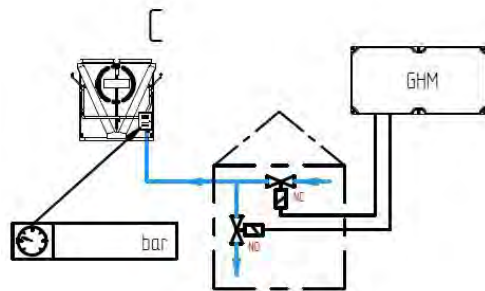

- ▶ Przewody zasilające ułożyć ze spadkiem w kierunku budynku, aby umożliwić opróżnienie systemu.
- ▶ Zamontować zawór odcinający (NC).
- ▶ Zamontować zawór spustowy (NO).

**⚠ OSTRZEŻENIE**

Zagrożenie powstaniem szkód materialnych wskutek zbyt wysokiego wstępnego ciśnienia wody!

Należy zadbać, aby wstępne ciśnienie wody nie przekroczyło maks. dozwolonych 6 barów.

W przypadku przekroczenia wstępnego ciśnienia wody może dojść do szkód systemu hydro-SPRAY!

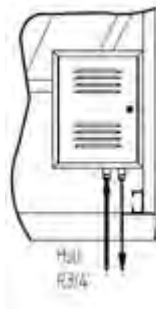

- ▶ Zwrócić uwagę na przyporządkowanie na urządzeniu przewodów dopływu i odpływu.

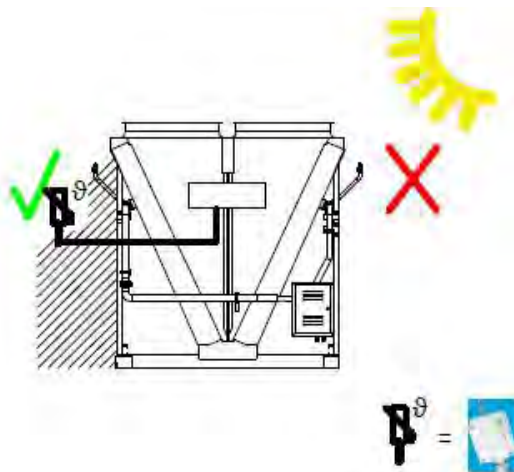

- ▶ W cieniście miejscu zamontować czujnik dołączony do zestawu.

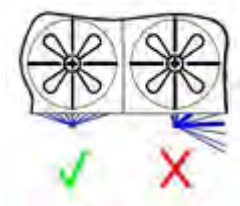

- ▶ Sprawdzić kierunek napyłania dysz.
- ▶ W razie potrzeby wyregulować dysze. Dysze powinny przyskać bezpośrednio na blok!

**▲ OSTRZEŻENIE**

Zagrożenie powstaniem szkód materialnych wskutek zamarznięcia części przewodzących wodę!

System HydroSpray został zaprojektowany do eksploatacji w ciepłych porach roku. Zimą zarówno system, jak i przewody muszą być całkowicie pozbawione wody.

Na początku zimnej pory roku należy sprawdzić, czy w systemie nie ma wody i powietrza.

### 7.5.3 Podłączyć urządzenie do obiegu czynnika termodynamicznego instalacji .

**▲ OSTRZEŻENIE**

Ryzyko powstania obrażeń i szkód materialnych!

W przypadku nieprawidłowego podłączenia do obiegu czynnika termodynamicznego instalacji powstają zagrożenia:

- Nieszczelności powodują wyciekanie czynnika termodynamicznego (patrz "Ryzyko resztkowe związane ze stosowaniem czynnika termodynamicznego glikolu", Strona 30).
- Prace lutownicze i spawalnicze elementów znajdujących się pod ciśnieniem mogą prowadzić do oparzeń lub wybuchu.
- Palenie tytoniu lub nieosłonięte źródło światła może spowodować ogień, pożar lub wybuch.
- Zapewnić, aby naprężenia i drgania z instalacji wraz z obiegiem czynnika termodynamicznego nie były przenoszone na urządzenie.
- Przyłącza po stronie cieczy roboczej należy zamontować w sposób wykluczający naprężenia! Przed przyłączeniem urządzenia należy podeprzeć wykonany przez inwestora układ rurociągowy!
- Prace lutownicze i spawalnicze można wykonywać wyłącznie wtedy, gdy w urządzeniu nie występuje ciśnienie!
- W urządzeniu należy wytworzyć próżnię zgodnie z EN 378-2.
- W miejscu ustawienia nie wolno palić ani korzystać z otwartego ognia. Urządzenia i środki przeciwpożarowe służące do zabezpieczenia urządzenia i personelu obsługowego muszą odpowiadać wymaganiom wynikającym z EN 378-3.

- ▶ Zamontować rurociągi zgodnie z normą EN 378-1 i EN 378-3. Należy przy tym uwzględnić następujące aspekty:
  - Należy zainstalować urządzenia odciążające, które przeciwdziałają rozszerzaniu się cieczy.
  - Unikać przenoszenia drgań poprzez przewody rurowe do urządzenia. W razie potrzeby stosować amortyzatory drgań.
  - Die Rücklaufleitung mit einem durchgängigen Gefälle in Flussrichtung von 3 bis 5° verlegen. Dabei auf freien Ablauf in den Ausgleichsbehälter achten!
  - Przewody zasilania i powrotu cieczy ułożyć oddzielnie w stosunku do siebie.
  - Przestrzeń wokół urządzenia musi być wystarczająco duża, tak by wykluczyć zagrożenia dla urządzenia oraz umożliwić regularną konserwację elementów, kontrolę elementów, rur i armatur, oraz naprawy.
  - Należy zapewnić możliwość odłączenia urządzenia w razie pojawienia się wycieku. Należy zapewnić możliwość uruchomienia z bezpiecznego miejsca każdego z urządzeń służących do odprowadzania wyciekających cieczy roboczych.
  - Instalacje elektryczne np. napęd wentylatora, do wentylacji, oświetlenia i systemu alarmowego w pomieszczeniu ustawienia należy zainstalować z uwzględnieniem kondensacji wilgoci występującej w powietrzu i tworzenia skroplonej wody zgodnie z EN 378-3; Rozdział 6.
  - Podczas lutowania należy stosować się do następujących postanowień:
    - Wszystkie złącza lutować lutem twardym!
    - Unikać złączy lutowanych, które będą narażone na uderzenia; korzystać z rozszerzonych po jednej stronie rur miedzianych (lutowanie kapilarne)!

- Wykluczyć nieszczelności, prace lutownicze wykonywać sumiennie i ostrożnie!
- Unikać przegrzania podczas lutowania (ryzyko powstania zbyt dużej zgorzeliny)!
- Podczas lutowania stosować gaz ochronny (zapobieganie powstaniu zgorzeliny)!
- ▶ Po zakończeniu instalacji rur i przed podłączeniem urządzeń należy w prawidłowy sposób oczyścić wnętrze rur, wykonać próbę ciśnieniową oraz wytworzyć próżnię zgodnie z wytycznymi normy EN 378-2.

- ▶ Sorgen Sie für eine ordnungsgemäße Belüftung des Gerätes:
  - Rüsten Sie alle Entlüftungsanschlüsse am Umlenkkollektor mit einem selbsttätigen Entlüftungsventil aus.
  - Der Querschnitt der Entlüftungsanschlüsse darf dabei nicht reduziert werden.

Verhindern Sie ein Einfrieren des Entlüftungsmechanismus:

- Versehen Sie die Entlüftungsventile und die Entlüftungsanschlüsse mit einer Begleitheizung. Stellen Sie sicher, dass die Begleitheizung ab einer Außentemperatur  $< +3\text{ °C}$  in Betrieb ist.
- Isolieren Sie die Entlüftungsventile und die Entlüftungsanschlüsse. Stellen Sie sicher, dass die Isolierung die Funktionsweise des selbsttätigen Entlüftungsventils nicht beeinträchtigt.

**⚠ OSTRZEŻENIE**

Gefahr von Sachschäden durch nicht ordnungsgemäße Belüftung!

Bei nicht ordnungsgemäßer Belüftung kann das Gerät durch gefrierende Flüssigkeit beschädigt bzw. zerstört werden.

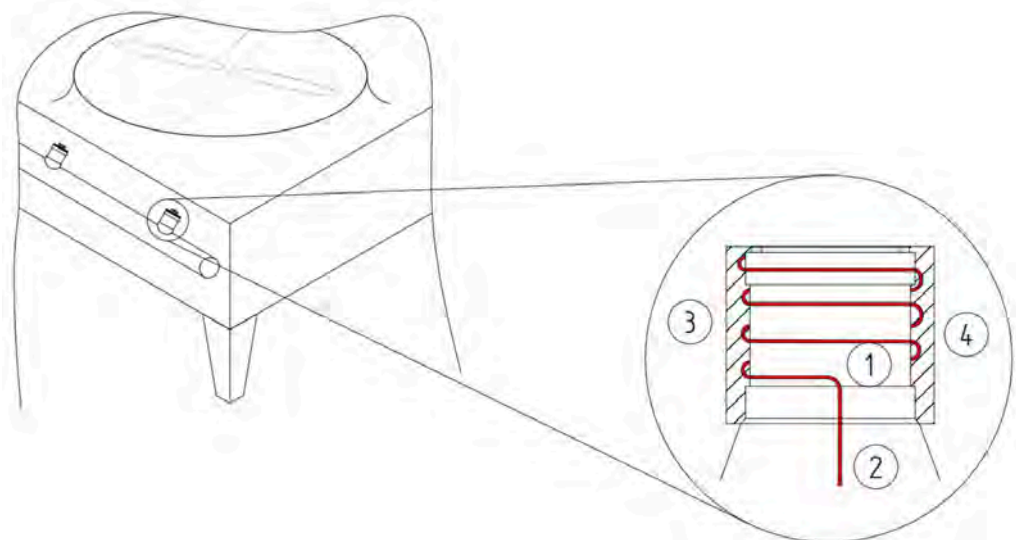

(1) selbsttätiges Entlüftungsventil  
(2) Entlüftungsanschluss

(3) Begleitheizung  
(4) Isolierung

#### 7.5.4 Podłączenie elektryczne i zabezpieczenie urządzenia

Wszystkie wentylatory zasilane prądem trójfazowym mogą pracować z dwoma prędkościami obrotowymi, przełączanymi za pomocą połączenia trójką gwiazda:

- trójką: wysokie obroty
- gwiazda: niskie obroty

Prędkość obrotową wentylatorów można regulować przy użyciu regulatorów firmy Güntner.

- ▶ Podłączyć silniki wentylatorów zgodnie ze schematem podłączenia silnika umieszczonym w skrzynce zaciskowej silnika lub na schemacie elektrycznym i sprawdzić przyłącze.
- ▶ Podłączyć zasilanie zgodnie z danymi na tabliczce znamionowej silników wentylatora lub zgodnie ze schematem elektrycznym:
  - Silniki wentylatorów zasilane są prądem trójfazowym 3 ~ (IP 54).
- ▶ Niezbędna ochrona silników wentylatora: Podłączyć i ocenić zestyki termiczne ochrony silnika o ile występują.
- ▶ Należy wykonać i zabezpieczyć wszystkie doprowadzenia elektryczne do skrzynek przyłączeniowych/szaf sterowniczych zgodnie z EN60204-1. Przestrzegać klasy ochrony IP. Uwzględnić informacje podane na schemacie elektrycznym. Informacja dotycząca klasy ochrony została podana w rozdziale „Dane techniczne - Wentylatory”.

#### ⚠ OSTRZEŻENIE

Ostrzeżenie przed powstaniem szkód materialnych! W przypadku zbyt wysokiego poziomu zabezpieczenia, w sytuacji wystąpienia błędu, występuje zagrożenie powstaniem szkód osobowych i materialnych.

#### WSKAZÓWKA

Pracą systemu hydroSPRAY steruje regulator firmy Güntner GHM. Jeśli ma być zastosowany inny regulator prędkości, sygnał sterujący musi iść do regulatora GHM. W takim przypadku mogą zostać opcjonalnie wstępnie zainstalowane w fabryce odpowiednie czujniki.

## 7.6 Przeprowadzanie kontroli przy odbiorze

#### ⚠ OSTRZEŻENIE

Ryzyko powstania obrażeń i szkód materialnych!

Uwolnienie czynnika termodynamicznego może spowodować poważne obrażenia ciała (patrz "Ryzyko resztkowe związane ze stosowaniem czynnika termodynamicznego glikolu", Strona 30).

Przed pierwszym uruchomieniem urządzenia, po dokonaniu w nim istotnych zmian lub po jego wymianie, należy zlecić rzeczoznawcy kontrolę odbioru.

- ▶ Sprawdzić, czy panująca w miejscu ustawienia temperatura i wilgotność powietrza odpowiadają danym technicznym (patrz "Dane techniczne", Strona 38).
- ▶ Sprawdzić, czy zasysana jest i wydmuchiwana wystarczająca ilość powietrza.
- ▶ Sprawdzić, czy doprowadzana ilość prądu pokrywa zapotrzebowanie na energię: Porównać urządzenie wewnątrz obiegu czynnika termodynamicznego instalacji / systemu ze schematami całej instalacji / systemu wraz z obiegiem czynnika termodynamicznego i schematami elektrycznymi.
- ▶ Sprawdzić, czy w urządzeniu nie występują drgania i ruchy, które mogłyby zostać ewentualnie wywołane przez pracę wentylatorów lub instalacji wraz z obiegiem czynnika termodynamicznego. Wyeliminować drgania, wibracje, ruchy instalacji w porozumieniu z producentem lub samodzielnie.
- ▶ Przeprowadzić kontrolę wzrokową konstrukcji, uchwytów i mocowań (materiały, proces, złącza), możliwości obsługi i montażu armatur.
- ▶ Sprawdzić i ewentualnie dokręcić wszystkie złącza śrubowe, w szczególności przy wentylatorach.
- ▶ Skontrolować montaż połączeń rur.
- ▶ Skontrolować, czy transportujące ciecz roboczą rury przyłączeniowe są prawidłowo zainstalowane.

- ▶ Zabezpieczyć urządzenie przed uszkodzeniami mechanicznymi.
- ▶ Zabezpieczyć urządzenie przed nadmiernym przegrzaniem i wychłodzeniem.
- ▶ Sprawdzić zabezpieczenie łopatek wentylatora.
- ▶ Należy zapewnić optymalne możliwości kontroli oraz optymalny dostęp do urządzenia:
  - Czy urządzenie jest ustawione w sposób zapewniający stałe nadzorowanie i kontrolę ze wszystkich stron?
  - Czy jest wystarczająco dużo miejsca do przeprowadzenia prac związanych z utrzymaniem należytego stanu technicznego urządzenia?
  - Czy zapewniony jest dobry dostęp do wszystkich elementów, przyłączy i przewodów transportujących ciecz roboczą oraz wszystkich przyłączy i przewodów elektrycznych?
  - Czy oznaczenie rurociągów jest dobrze widoczne?
- ▶ Sprawdzić, czy powierzchnie wymiany ciepła nie są zabrudzone i w razie potrzeby oczyścić je (patrz "Czyszczenie urządzenia", Strona 94).
- ▶ Przeprowadzić kontrolę działania wentylatorów (kierunek obrotów, pobór mocy).
- ▶ Skontrolować przyłącza elektryczne silników wentylatorów pod kątem uszkodzeń.
- ▶ Skontrolować jakość złączy lutowanych, złączy elektrycznych i złączy mocujących.
- ▶ Przeprowadzić kontrolę ciśnienia przy użyciu gazu kontrolnego i ciśnienia kontrolnego o wartości 1,1-krotności dozwolonego ciśnienia roboczego: Skontrolować szczelność przyłączy, podjąć próbę wykrycia nieszczelności, np. przy użyciu środka pianotwórczego itp.
- ▶ Skontrolować zabezpieczenia antykorozyjne: Przeprowadzić kontrolę wzrokową wszystkich nieizolowanych termicznie kolanek, elementów i uchwytów elementów. Wynik badania należy udokumentować i zarchiwizować.
- ▶ Przeprowadzić rozruch próbny. Podczas rozruchu próbnego należy obserwować i kontrolować urządzenie, w szczególności pod kątem:
  - spokojnego biegu wentylatorów (hałasujące łożysko, hałas przy dotknięciu, brak wyważenia itp.)
  - poboru prądu przez wentylatory
  - wycieków
- ▶ Wszystkie nieprawidłowości należy niezwłocznie zgłosić producentowi. Usunąć nieprawidłowości w porozumieniu z producentem.
- ▶ Po ok. 48 roboczogodzinach, skontrolować jeszcze raz urządzenie i jego współpracę z obiegiem czynnika termodynamicznego instalacji / systemu, a w szczególności na złączach i przy wentylatorach; wynik kontroli udokumentować.

---

#### Przeprowadzić kontrolę odbiorczą systemu hydroSPRAY (opcja)

Führen Sie vor der Erstinbetriebnahme des Systems, nach wesentlichen Änderungen des Systems und nach einem Austausch des Systems die nachfolgende Abnahmeprüfung durch einen Sachkundigen durch.

- ▶ Sichtprüfung der konstruktiven Ausführung, der Halterungen und Befestigungen (Werkstoffe, Verlauf, Verbindungen), der Bedienungsmöglichkeit und der Anordnung der Armaturen durchführen.
- ▶ Alle Verbindungen mit Überwurfmutter an den Wasserleitungen prüfen und ggf. festdrehen.
- ▶ Ordnungsgemäße Verlegung der Wasserzuleitungsrohre prüfen. Gefälle im Rücklauf berücksichtigen. Überprüfen, ob das Wasser beim Entleervorgang frei ablaufen kann.
- ▶ Sicherstellen, dass das System gegen mechanische Beschädigungen geschützt ist.
- ▶ Qualität aller Befestigungsverbindungen prüfen.
- ▶ Sicherstellen, dass der Wasservordruck die max. zulässige Größe von 6 bar nicht übersteigt.
- ▶ Sprawdzić na manometrze ciśnienie wstępne. Prawidłowa wartość jest podana na zawieszce 34 patrz "Inne znaki i wskazówki umieszczone na urządzeniu lub opakowaniu", Strona 17

- ▶ Przeprowadzić pracę próbną. W tym celu ustawić system na regulatorze firmy Güntner GHM na tryb ręczny, sprawdzić obraz natrysku dysz, w razie potrzeby wyjustować dysze. Przesłanie na tryb ręczny p. Instrukcja GHM spray wersja 1 rozdział 5.8.8 Tryb ręczny.
- ▶ Sämtliche Mängel unverzüglich an den Hersteller melden. Mängel nach Rücksprache mit dem Hersteller beseitigen.

## 7.7 Kontrola gotowości urządzenia do pracy

- ▶ Należy zapewnić skuteczność wszystkich zabezpieczeń elektrycznych.
- ▶ Wszystkie przyłącza transportujące ciecz roboczą muszą być bezpieczne.
- ▶ Upewnić się, że wszystkie połączenia elektryczne (wentylatorów) są prawidłowo wykonane.

## 7.8 Pierwszy rozruch urządzenia

### ▲ OSTRZEŻENIE

Ryzyko powstania obrażeń i szkód materialnych!

Uwolnienie czynnika termodynamicznego może spowodować poważne obrażenia ciała (patrz "Ryzyko resztkowe związane ze stosowaniem czynnika termodynamicznego glikolu", Strona 30).

Urządzenie można uruchomić tylko wtedy, gdy

- urządzenie zostało prawidłowo zamontowane i podłączone (patrz "Montaż", Strona 58),
- Przeprowadzono pełną kontrolę odbioru (patrz "Przeprowadzanie kontroli przy odbiorze", Strona 79),
- Sprawdzone gotowość urządzenia do pracy (patrz "Kontrola gotowości urządzenia do pracy", Strona 81) a
- działania mające na celu zapewnienie bezpieczeństwa (patrz "Bezpieczeństwo", Strona 46) zostały wykonane.

Należy postępować zgodnie z instrukcją obsługi urządzenia / systemu!

Jeśli urządzenie ma być użytkowane w innych warunkach niż te zdefiniowane w przekazanej w związku ze zleceniem dokumentacji ofertowej, należy niezwłocznie skontaktować się z producentem!

- ▶ Włączyć instalację wraz z obiegiem czynnika termodynamicznego i instalacji elektrycznej (patrz Instrukcja obsługi instalacji / systemu).
- ▶ Dołączyć urządzenie:
  - Otworzyć zawory na stronie przewodów doprowadzających i odprowadzających instalacji obiegu czynnika termodynamicznego instalacji
  - Załączyć wentylatory
- ▶ Odczekać aż do osiągnięcia punktu pracy. Po osiągnięciu punktu pracy urządzenie jest gotowe do pracy (patrz Instrukcja obsługi instalacji / systemu).

Parametry dotyczące ustawienia punktu pracy, patrz dokumentacja ofertowa dotycząca zlecenia.

Punkt pracy:

- Temperatura zasilania czynnika termodynamicznego
- Temperatura powrotu czynnika termodynamicznego lub ilość czynnika termodynamicznego krążącego w obiegu

- Strumień objętościowy powietrza
- Temperatura powietrza na wlocie



Aby utrzymywać wyznaczony punkt znamionowy pracy, należy zabezpieczyć regulatory służące do ustawiania punktu znamionowego przed osobami nieuprawnionymi (np. poprzez założenie plomby, kołpak, zdjęcie pokrętki).

## 8 Tryb

### 8.1 Bezpieczeństwo

⚠ OSTRZEŻENIE	
Ryzyko odcięcia palców, ryzyko wciągnięcia!	
	Wirujące łopatki wentylatora wiążą się z ryzykiem ran ciętych palców, obrażeń dłoni i wciągnięcia włosów, łańcuszków, ubrania i innych luźnych elementów. Podczas pracy na wentylatorach muszą znajdować się kratki ochronne!

⚠ OSTRZEŻENIE	
Niebezpieczeństwo poparzenia!	
	Dotknięcie elementów urządzenia grozi oparzeniem (patrz "Termiczne ryzyko resztkowe", Strona 29). Nie dotykać elementów urządzenia bez rękawic ochronnych, jeśli urządzenie jest użytkowane lub nie ostygło po pracy do temperatury otoczenia.
	

### 8.2 Rozruch urządzenia

Do pracy urządzenia instalacja wraz z obiegiem czynnika termodynamicznego i instalacją elektryczną muszą być uruchomione. Urządzenie należy uruchomić poprzez otwarcie odpowiednich zaworów po stronie doprowadzenia i odprowadzenia obiegu czynnika termodynamicznego i poprzez podłączenie do instalacji elektrycznej w następujący sposób (patrz Instrukcja instalacji chłodniczej):

- ▶ Włączyć instalację elektryczną.
- ▶ Otworzyć przewody transportujące ciecz roboczą.
- ▶ Załączyć wentylatory

### 8.3 Wyłączenie urządzenia z użytku

Urządzenia stanowią komponenty instalacji chłodniczej wraz z obiegiem czynnika termodynamicznego. Wyłączenie urządzenia odbywa się poprzez odłączenie od obiegu czynnika termodynamicznego instalacji zgodnie z Instrukcją instalacji. Przy tym należy odciąć od instalacji przewody prowadzące ciecz roboczą i wyłączyć z instalacji elektrycznej wentylatory (patrz Instrukcja instalacji chłodniczej):

- ▶ Wyłączyć wentylatory
- ▶ Wyłączyć instalację elektryczną.
- ▶ Zamknąć przewody prowadzące ciecz roboczą
- ▶ Opróżnić urządzenie: Całkowicie spuścić czynnik termodynamiczny patrz "Ryzyko resztkowe związane z utylizacją", Strona 36
- ▶ WSKAZÓWKA! W przypadku zatrzymania urządzenia przestrzegać maksymalnej wartości ciśnienia roboczego! W razie potrzeby podjąć odpowiednie działania zapobiegawcze, które unie możliwią przekroczenie tej wartości lub ewentualnie opróżnić urządzenie.

#### WSKAZÓWKA

Podczas miesięcznych lub dłuższych przestojów urządzenia należy włączać wentylatory na ok. 2-4 godziny miesięcznie w celu utrzymania ich sprawności.

### 8.3.1 Wyłączenie z eksploatacji, demontaż i utylizacja

#### Bezpieczeństwo

#### ⚠ ZAGROŻENIE



Ostrzeżenie przed zagrożeniem pożarem!  
Maty nawilżające do systemu chłodzenia wstępnego są łatwopalne w kontakcie z iskrami, ogniem lub wysoką temperaturą, zwłaszcza gdy są suche. Płonące maty mogą spowodować poważne obrażenia, włącznie z utratą życia, i uszkodzenia materialne.



- Podczas wykonywania szlifowania, spawania lub prac z wykorzystaniem ognia należy zdjąć maty nawilżające z urządzenia.
- Na czas pracy maty nawilżające należy przechowywać w bezpiecznym miejscu.

#### ⚠ ZAGROŻENIE



Zagrożenie powstaniem szkód na osobie spowodowanych przez napięcie elektryczne!  
Bezpośrednie i pośrednie dotknięcie znajdujących się pod napięciem przewodów doprowadzających może powodować poważne obrażenia, a nawet utratę życia.

- Prace należy zlecić wyłącznie wykwalifikowanemu elektrykowi.
- Prace należy wykonać zgodnie z obowiązującymi w danym miejscu przepisami, np. normą DIN VDE 0105/ EN 50110.



#### WSKAZÓWKA

Patrz "Bezpieczeństwo" i "Wskazówki ogólne dotyczące bezpieczeństwa dla hydroBLU"

#### Sposób postępowania

- ▶ Odłączyć od napięcia wszystkie systemy.
- ▶ Należy zapewnić opróżnienie systemu.

- ▶ Należy postępować zgodnie z rozdziałem "Montaż" wcześniej podane kroki należy wykonać w odwrotnej kolejności.
- ▶ Materiały należy usuwać oddzielnie dla każdego rodzaju, zgodnie z obowiązującymi przepisami i regulacjami prawnymi. Maty nawilżające można usuwać do odpadów resztkowych.

## 8.4 Wycofanie urządzenia z użytku

### ⚠ OSTRZEŻENIE

Ryzyko powstania obrażeń i szkód materialnych!

Wydostające się czynniki termodynamiczne mogą spowodować obrażenia ciała (patrz "Ryzyko resztkowe związane ze stosowaniem czynnika termodynamicznego glikolu", Strona 30, oraz patrz "Ryzyko resztkowe związane z elementami znajdującymi się pod ciśnieniem", Strona 33).

Maksymalnego ciśnienia roboczego nie wolno przekroczyć również po wycofaniu urządzenia z użytku!

### WSKAZÓWKA

Ryzyko korozji i zanieczyszczenia!

Do wnętrza urządzenia nie może się przedostać wilgoć i zanieczyszczenia.

Urządzenie należy chronić przed kurzem, zabrudzeniem, wilgocią, wodą, uszkodzeniem lub innymi szkodliwymi czynnikami (patrz "Wskazówki bezpieczeństwa dotyczące ustawienia i rozruchu", Strona 46).

Podczas okresu przestoju wentylatorów trwającego jeden miesiąc lub dłużej, należy uruchamiać je na ok. 2 - 4 godzin w ciągu miesiąca w celu zachowania ich sprawności.

- ▶ Wyłączyć urządzenie (patrz "Wyłączenie urządzenia z użytku", Strona 83)
- ▶ Zabezpieczyć urządzenie:
  - Podczas wyłączania urządzenia z użytku należy przestrzegać maksymalnej wartości ciśnienia roboczego (patrz "Dane techniczne", Strona 38)! W razie potrzeby zastosować odpowiednie środki, które uniemożliwią przekroczenie tej wartości,
  - zabezpieczyć napędy silników wentylatorów przed włączeniem,
  - zabezpieczyć przewody transportujące ciecz roboczą przed dopływem cieczy,
  - Zabezpieczyć przed szkodliwymi czynnikami w miejscu ustawienia lub tymczasowego składowania (patrz "Wskazówki bezpieczeństwa dotyczące ustawienia i rozruchu", Strona 46), aby części konstrukcyjne urządzenia zachowane zostały w dobrym stanie, oraz aby pozostała zachowana możliwość wykorzystania urządzenia oraz jego przydatność zgodna z przeznaczeniem. W tym celu należy stworzyć odpowiednie warunki magazynowania (patrz "Magazynowanie przed montażem", Strona 45), przeprowadzać prewencyjne działania ochrony przed korozją, regularnie sprawdzać funkcjonowanie wentylatorów oraz przeprowadzać regularną kontrolę zatrzymanego urządzenia.
- ▶ Opróżnić urządzenie: czynnik termodynamiczny całkowicie spuścić (patrz "Ryzyko resztkowe związane z utylizacją", Strona 36).

## 8.5 Rozruch po wyłączeniu urządzenia z użytku

Ponowne uruchomienie należy przeprowadzić w sposób specyficzny dla - zgodnie z Instrukcją instalacji:

- ▶ Sprawdzić gotowość urządzenia do pracy (patrz "Kontrola gotowości urządzenia do pracy", Strona 81). Przeprowadzić próbę ciśnieniową i kontrolę wzrokową w związku z ochroną antykorozyjną.  
WSKAZÓWKA! W przypadku ponownego uruchomienia próba ciśnieniowa dopuszczalna jest wyłącznie z wykorzystaniem właściwych czynników i odpowiedniego ciśnienia kontrolnego.
- ▶ Włączyć urządzenie (patrz "Rozruch urządzenia", Strona 83)

## 8.6 Przesławienie urządzenia na pracę z inną cieczą roboczą

### OSTRZEŻENIE

Ryzyko powstania obrażeń i szkód materialnych!

Praca z wykorzystaniem innej cieczy roboczej, bez uzyskania wcześniejszej zgody od producenta, może spowodować poważne zagrożenia (patrz "Stosowanie niezgodne z przeznaczeniem", Strona 26).

Urządzenie można przestawiać na inną ciecz roboczą jedynie po uzyskaniu pisemnej zgody Güntner GmbH & Co. KG !

- ▶ Sprawdzić, czy producent urządzenia zezwolił na zmianę cieczy roboczej.
- ▶ Należy upewnić się, że do ponownego napełnienia została użyta odpowiednia ciecz robocza. Należy upewnić się, że wszystkie stosowane w urządzeniu materiały są kompatybilne z nową cieczą roboczą.
- ▶ Nie wolno przekroczyć dozwolonego ciśnienia.
- ▶ Sprawdzić, czy zastosowanie nowej cieczy roboczej nie wymaga uzyskania nowej homologacji dla urządzenia. Należy przestrzegać parametrów klasyfikacji.
- ▶ W razie potrzeby należy wymienić urządzenie zabezpieczające urządzenie lub wprowadzić w nim nowe ustawienia.
- ▶ Nie wolno stosować mieszanki składającej się ze starej i nowej cieczy roboczej .
- ▶ Należy zmienić wszystkie dane odpowiednio do nowej cieczy roboczej.
- ▶ Odpowiednio aktualizować całą dokumentację włącznie z niniejszą instrukcją oraz instrukcją obsługi instalacji / systemu .
- ▶ Przeprowadzić kontrolę odbiorczą (patrz "Przeprowadzanie kontroli przy odbiorze", Strona 79).

## 9 Wyszukiwanie usterek

### 9.1 Bezpieczeństwo

#### ⚠ OSTRZEŻENIE

Ryzyko powstania obrażeń i szkód materialnych!

Usterki, które nie są opisane w tej instrukcji, może usuwać wyłącznie Güntner. Należy zwrócić się do Güntner Hotline.

Usterki, które są opisane w tej instrukcji, może usuwać wyłącznie odpowiednio przeszkolony personel (patrz "Wymogi dotyczące personelu, obowiązek zachowania należytej staranności", Strona 24).

W przypadku usterek podczas eksploatacji, monitorowania i konserwacji całej instalacji należy bezzwłocznie poinformować Güntner GmbH & Co. KG.

### 9.2 Serwis

Godziny pracy biura

Tel. +49 8141 242-473

Faks +49 8141 242-422

e-mail: service@guentner.com

Pon. - czw.: 7:30 - 17:00

Pt.: 7:30 - 13:00

### 9.3 Tabela wyszukiwania usterek

Usterka	Możliwa przyczyna	Sposób usunięcia
Nie działa silnik wentylatora.	Przerwane zasilanie napięciem.	Podłączyć zasilanie napięciem.
	Blokuje się łopatka wentylatora.	Przywrócić swobodne obracanie się wentylatora.
Hałasujące łożysko	Uszkodzony silnik wentylatora	Wymienić łożysko lub silnik wentylatora.
Drgania urządzenia	Uszkodzona łopatka wentylatora	Wymienić łopatkę wentylatora.
	Poluzowane mocowanie wentylatora	Dokręcić mocowania
Zbyt niska wydajność urządzenia	Wężownica jest mocno zanieczyszczona po stronie powietrza	Oczyścić wężownicę
	Wentylatory pracują nieprawidłowo lub przestały działać	Naprawić, wymienić wentylatory
	Nieprawidłowe zasilanie cieczą roboczą (niewystarczająca temperatura i ilość cieczy)	Ustawić wartości zadane dla zasilania cieczą roboczą (temperatura i ilość)

Usterka	Możliwa przyczyna	Sposób usunięcia
Zbyt niska wydajność urządzenia	Nieprawidłowe ustawienie nośnika ciepła	Ustawić prawidłowo parametry nośnika ciepła (stężenie, inhibicja)
Ciecz robocza wycieka	Elementy urządzenia służące do transportu cieczy roboczej są nieszczelne	Wyłączyć dopływ cieczy roboczej oraz wentylatory, usunąć nieszczelność

## 10 Utrzymywanie należytego stanu technicznego urządzenia

### 10.1 Bezpieczeństwo

#### 10.1.1 Przed rozpoczęciem prac konserwacyjnych

#### OSTRZEŻENIE

Zagrożenie powstaniem szkód osobowych i materialnych przez wyciekającą ciecz roboczą (patrz "Ryzyko resztkowe związane ze stosowaniem czynnika termodynamicznego glikolu", Strona 30).

Prace konserwacyjne w obrębie nieszczelnego urządzenia – w szczególności prace lutownicze – należy przeprowadzać dopiero po usunięciu z niego całej cieczy roboczej!

Przed rozpoczęciem wszelkich prac związanych z utrzymaniem należy przeprowadzić następujące działania zabezpieczające:

- Wężownica (wymiennik ciepła) urządzenia opróżnić
- Oczyszczyć i przedmuchać wężownicę (wymiennik ciepła) urządzenia.

## 10.1.2 Wszelkie prace związane z utrzymaniem należytego stanu technicznego

 **OSTRZEŻENIE**

Zagrożenie powstaniem szkód osobowych i materialnych przez wyciekającą ciecz roboczą ( patrz "Ryzyko reszkowe związane ze stosowaniem czynnika termodynamicznego glikolu")! Ciecz robocza wydostająca się na skutek nieszczelności w urządzeniu może spowodować wystąpienie następujących niebezpiecznych sytuacji i powstanie szkód związanych ze zdrowiem:

 **Warnung vor heißer Oberfläche!**  
Im Betrieb haben das Rohrregister (Wärmeaustauscher) des Gerätes und Rohrleitungen Temperaturen von über +45 °C. Die Berührung kann zu Verbrennungen führen.  
Bei Wärmeträgertemperaturen von über +45 °C besteht die Gefahr von Verbrennungen an Rohrleitungsteilen und Verteilerrohren. Benutzen Sie Handschutz.



 **Warnung vor Einfrieren!**  
Für das Gerät besteht bei unzureichender Frostschutzauffüllung und bei Betrieb in Gebieten mit Frostgefahr die Gefahr des Einfrierens. Bei nicht vollständig entleerbaren Geräten besteht auch nach der Entleerung die Gefahr des Einfrierens. Bei der Entleerung ist unbedingt auf die ordnungsgemäße Belüftung zu achten. Bei Druckprobe, Betrieb und Stillstand von mit Wasser oder unzureichender Frostschutzauffüllung gefüllten Geräten bzw. unzureichender Einstellung des Wärmeträgers werden diese bei Minustemperaturen zerstört.

- Stosować okulary ochronne.



- Stosować rękawice ochronne.



- Zagwarantować, aby przed rozpoczęciem prac związanych z utrzymaniem, dane urządzenie nie było pod ciśnieniem lub odprowadzić ciecz roboczą z odpowiedniego urządzenia.
- Odłączyć instalację elektryczną od źródła zasilania i zabezpieczyć ją przed niezamierzonym ponownym załączeniem.
- Odłączyć naprawiane urządzenie od obiegu czynnika termodynamicznego instalacji i zabezpieczyć go.

**WSKAZÓWKA**

Zagrożenie powstaniem szkód materialnych!

Podczas wykonywania prac w systemie doprowadzania i odprowadzania powietrza wentylatorów i węzownicy (wymienika ciepła) istnieje niebezpieczeństwo przedostania się przedmiotów do wentylatorów, co może spowodować awarie i uszkodzenia poszczególnych komponentów.

- Schalten Sie Ventilatoren vor Beginn von Instandhaltungsarbeiten spannungsfrei und sichern Sie sie gegen Wiedereinschalten.
- Lassen Sie nach Beendigung der Arbeiten keine Gegenstände in den Zuluft- und Ablufführungen der Ventilatoren oder im Aufstellraum zurück.

**⚠ OSTRZEŻENIE**

Betreten Sie die Geräte nur im Bedarfsfall und nur mit festem, sicheren Schuhwerk.

Wenn die Geräte ohne Geländer ausgeführt sind, dürfen sie im Bedarfsfall nur mit einer Absturzsicherung betreten werden.

### 10.1.3 Po zakończeniu prac konserwacyjnych

**⚠ OSTRZEŻENIE**

Zagrożenie powstaniem szkód osobowych i materialnych przez wyciekający czynnik termodynamiczny (patrz "Ryzyko resztkowe związane ze stosowaniem czynnika termodynamicznego glikolu", Strona 30)!

Zawsze po zakończeniu prac konserwacyjnych należy zastosować następujące środki ostrożności:

- Zapewnić sprawność elementów przełączających i rozruchowych, mierników i wskaźników oraz urządzeń zabezpieczających.
- Zapewnić sprawność armatur związanych z cieczą roboczą.
- Skontrolować oznaczenie rurociągów. Oznaczenia muszą być widoczne i czytelne.
- Skontrolować zamocowanie i zabezpieczenie antykorozyjne poszczególnych elementów.
- Zapewnić prawidłowe funkcjonowanie przyłączy elektrycznych (np. wentylatorów.).
- Przeprowadzić kontrolę ciśnienia i szczelności (patrz Instrukcja obsługi instalacji).
- Przeprowadzić kontrolę odbioru (patrz "Przeprowadzanie kontroli przy odbiorze", Strona 79)
- Przeprowadzić kontrolę działania (patrz Instrukcja obsługi instalacji).

## 10.2 Plan przeglądów i konserwacji

Przepisowe kontrole opisane są w kolejnych częściach w postaci pogrupowanych według terminów list kontrolnych.

## 10.2.1 Wentylatory

W przypadku tej części konstrukcyjnej należy przestrzegać zaleceń zakładowych producenta. Firma Güntner GmbH & Co. KG zaleca postępować zgodnie z następującymi schematami kontroli i konserwacji.

c = codziennie, t = co tydzień, m = co miesiąc, r = co rok				
Wykonywane prace	c	t	m	r
Skontrolować wentylatory pod kątem osadów zanieczyszczeń. • W razie osadów zanieczyszczeń: Czyszczenie wentylatorów (patrz "Czyszczenie urządzenia", Strona 94)				X *
Skontrolować napęd wentylatora pod kątem spokojnego biegu. • W razie występowania drgań urządzenia: Skorygować nieprawidłowe wyważenie. • W razie potrzeby dokręcić lub skorygować mocowania lub ustawienie łopatek.				X -
Łożysko wentylatora: Zmiana hałasu łożyska i stabilności pracy • Wymiana wentylatora				X -
Silnik wentylatora: Czy potrzebne jest nowe łożysko? • Wymiana wentylatora				X *
Wirnik wentylatora: Zardzewiałe śruby (przy przykręconych łopatkach) • Wymiana wentylatora				X *
Łopatki wentylatora: Zardzewiałe lub uszkodzone łopatki • Wymiana wentylatora				X *

\*) zalecane: co pół roku

## 10.2.2 Wężownica urządzenia (wymiennik ciepła)

### ⚠ OSTRZEŻENIE

Zagrożenie powstaniem szkód osobowych i materialnych przez wyciekający czynnik termodynamiczny (patrz "Ryzyko resztkowe związane ze stosowaniem czynnika termodynamicznego glikolu", Strona 30)!

c = codziennie, t = co tydzień, m = co miesiąc, r = co rok				
Wykonywane prace	c	t	m	r
Skontrolować wężownicę pod kątem osadów zanieczyszczeń. • W razie osadów zanieczyszczeń: Oczyszczyć wężownicę (patrz "Czyszczenie urządzenia", Strona 94).				X*
Skontrolować ogólny stan wężownicy. • W razie stwierdzenia uszkodzeń: Usunąć uszkodzenia				X*
Sprawdzić wężownicę pod kątem punktu pracy (patrz "Tryb", Strona 83)				X*

c = codziennie, t = co tydzień, m = co miesiąc, r = co rok				
Wykonywane prace	c	t	m	r
<ul style="list-style-type: none"> <li>W przypadku zauważalnej zmiany wydajności wentylatora: Przywrócić parametry wymagane do prawidłowej pracy instalacji (włącznie z obiegiem czynnika termodynamicznego) .</li> <li>Zauważalna zmiana temperatury powierzchni: Przywrócić parametry wymagane do prawidłowej pracy instalacji (włącznie z obiegiem czynnika termodynamicznego) .</li> </ul>				
W razie stwierdzenia zmiany ustawienia wartości nośnika ciepła: Przywrócić wymagane ustawienie parametru nośnika ciepła (stężenie, inhibicja)				X*
Skontrolować szczelność węzownicy i przyłączy. <ul style="list-style-type: none"> <li>Naprawić uszkodzone części urządzenia (patrz "Usuwanie przecieków", Strona 94).</li> </ul>				X*
Skontrolować dopływ cieczy roboczej do węzownicy. <ul style="list-style-type: none"> <li>Przywrócić wymagane parametry nośnika ciepła.</li> </ul>				X
Skontrolować węzownicę pod kątem korozji. <ul style="list-style-type: none"> <li>Korozja lub uszkodzenia rur rdzeniowych, płytek, konstrukcji nośnej, przyłączy rur, mocowań: Naprawić uszkodzone części urządzenia.</li> </ul>				X*

\*) zalecane: co pół roku

### 10.2.3 Maty nawilżające

Część systemu	Czynność	Wersja/ Przedział czasowy [co ...miesiący]
Ramy/Moduły	Sprawdzić położenie i mocowanie; ew. skorygować położenie i poprawić mocowanie	6
Węże perelkowe	Sprawdzić położenie i szczelność; ew. skorygować położenie	6
Armatury	Sprawdzić z zewnątrz czujniki i zawory pod kątem zabrudzeń, korozji i prawidłowego mocowania	6
	Sprawdzić funkcjonowanie zaworów, ich łączenie i sterowanie	6
	Czyszczenie w celu zachowania funkcji (zewnątrzne)	W razie potrzeby
Osadnik zanieczyszczeń/ filtr (jeśli jest)	Patrz dokumentacja producenta	Patrz dokumentacja producenta
Maty nawilżające	Sprawdzić, czy nie ma zabrudzeń i w razie potrzeby oczyścić	Codziennie
	Sprawdzić pod kątem uszkodzeń i zużycia i ew. wymienić maty nawilżające	12 (6 zalecane)
Zasilanie wodą i doprowadzanie wody	Sprawdzić pod kątem działania i ew. przywrócić zasilanie wodą	Co tydzień

Część systemu	Czynność	Wersja/ Przedział czasowy [co ...miesiący]
Misy, odpływy	Sprawdzić, czy nie ma zabrudzeń, ciał stałych lub zablokowania i w razie potrzeby wyczyścić misy i oczyścić odpływy z ciał stałych	Co tydzień
Sterowanie i regulacja	Kontrola działania	12 i w razie potrzeby
	Sprawdzić automatyczne opróżnienie systemu hydroBLU, jeśli nie działa	6 i w razie potrzeby

## 10.3 Prace związane z utrzymaniem należytego stanu technicznego

### 10.3.1 Usuwanie przecieków

#### ▲ OSTRZEŻENIE

Zagrożenie powstaniem obrażeń ciała spowodowanych przez czynnik termodynamiczny (patrz "Ryzyko resztkowe związane ze stosowaniem czynnika termodynamicznego glikolu", Strona 30)!

- Należy niezwłocznie zlecić specjalście usunięcie przecieków.
- Należy uzupełniać płyn, dolewając wyłącznie ciecz roboczą podaną w specyfikacji dokumentacji ofertowej przedstawionej w związku ze zleceniem!
- Urządzenie można uruchomić dopiero po usunięciu wszystkich nieszczelności.

- ▶ Przeprowadzić wszelkie prace włącznie z próbą ciśnienia, próbą podczas odbioru i próbą funkcjonowania (patrz "Przeprowadzanie kontroli przy odbiorze", Strona 79, oraz patrz "Kontrola gotowości urządzenia do pracy", Strona 81).

## 10.4 Czyszczenie urządzenia

### 10.4.1 Informacje ogólne

Podczas czyszczenia obowiązuje następująca zasada: Użytkownik ma obowiązek sprawdzić, czy stosowane środki czystości są przyjazne dla środowiska. Nie wolno stosować substancji szkodliwych dla środowiska, np. substancji kwasotwórczych.

#### ACHTUNG

Stosując środki czyszczące w komorach chłodniczych, należy zwrócić uwagę na odporność materiałów, z których wykonana jest chłodnica, na korozję w związku ze stosowanym środkiem czyszczącym!

- ▶ Obudowę należy czyścić, opłukując je ciepłą wodą (ok. +25°C) i/lub ekologicznym środkiem czyszczącym.
- ▶ Po użyciu środka czyszczącego urządzenie należy gruntownie opłukać wodą.
- ▶ Dokładnie osuszyć obudowę.
- ▶ Sprawdzić przyłącza, w których znajduje się ciecz robocza i przyłącza elektryczne (patrz "Kontrola gotowości urządzenia do pracy", Strona 81).

## 10.4.2 Odszranianie i czyszczenie węzownicy -

- ▶ Opróżnić urządzenie (patrz podręcznik instrukcji obsługi instalacji).
- ▶ Zablokować urządzenie (patrz podręcznik instrukcji obsługi instalacji).
- ▶ Odłączyć wentylatory od zasilania (patrz podręcznik instrukcji obsługi instalacji).
- ▶ Oczyszczyć węzownicę (wymiennik ciepła) zgodnie z jedną z następujących metod:
  - Czyszczenie za pomocą sprężonego powietrza (patrz "Czyszczenie sprężonym powietrzem", Strona 95)
  - Czyszczenie hydrauliczne (patrz "Czyszczenie hydrauliczne", Strona 95)

### WSKAZÓWKA

Ryzyko powstania szkód materialnych!

W przypadku zbyt dużego ciśnienia, zbyt małej odległości lub strumienia czyszczącego uderzającego ukośnie w lamele można uszkodzić lamele. Czyszczenie mechaniczne za pomocą twardych przedmiotów (np. stalowych szczotek, śrubokrętów itp.) uszkadza wymiennik ciepła.

- W przypadku czyszczenia hydraulicznego należy wykorzystywać ciśnienie o wartości maks. 50 barów, zaś przy czyszczeniu sprężonym powietrzem maks. 80 barów!
- Zachować co najmniej 200 mm odległości od płytek!
- Strumień należy nakierować na płytki pionowo (maks.  $\pm 5$  stopni odchylenia)!
- Nie korzystać podczas czyszczenia z twardych przedmiotów!

- ▶ Włączyć wentylatory (patrz podręcznik instrukcji obsługi instalacji).
- ▶ Otworzyć stronę cieczy (patrz podręcznik instrukcji obsługi instalacji).
- ▶ Otworzyć stronę odpływu (patrz podręcznik instrukcji obsługi instalacji).
- ▶ Otworzyć stronę dopływu (patrz podręcznik instrukcji obsługi instalacji).

### 10.4.2.1 Czyszczenie sprężonym powietrzem

- ▶ Węzownicę oczyścić za pomocą sprężonego powietrza (maks. ciśnienie 80 barów) w celu usunięcia zabrudzeń i zanieczyszczeń.  
WSKAZÓWKA! Strumień sprężonego powietrza należy kierować pionowo na węzownicę (maks. odchylenie o  $\pm 5$  stopni), aby zapobiec wyginaniu lameli .

### 10.4.2.2 Czyszczenie hydrauliczne

#### ⚠ OSTRZEŻENIE



Ostrzeżenie przed niebezpiecznym napięciem elektrycznym!

Bezpośrednie lub pośrednie dotknięcie elementów znajdujących się pod napięciem, jak silniki i przewody elektryczne, może prowadzić do ciężkich obrażeń, w tym śmierci. Woda i środki czyszczące przewodzą prąd.

- Podczas prac ze strumieniem wody lub pary należy odłączyć wentylatory od prądu i zabezpieczyć je przed ponownym włączeniem.

### WSKAZÓWKA

Ryzyko powstania szkód materialnych!

Strumień wody lub pary może uszkodzić wentylatory, przewody elektryczne lub inne podzespoły.

- Zabezpieczyć przyłącza elektryczne, silniki, podzespoły i towary składowane w miejscu ustawienia urządzenia przed strumieniem wody lub pary. W razie potrzeby należy je zakryć.
- Większe wilgotne lub tłuste zanieczyszczenia należy usunąć strumieniem wody pod wysokim ciśnieniem (ciśnienie maks. 50 barów), strumieniem pary pod ciśnieniem (ciśnienie maks. 50 barów), zachowując przy tym co najmniej 200 mm odległości przy płaskiej dyszy. W razie potrzeby zastosować neutralne środki czyszczące. Strumień należy skierować w kierunku przeciwnym do kierunku przepływu powietrza. Należy przy tym uwzględnić następujące aspekty:
- Przy osadach zawierających olej i tłuszcz należy dodać do wody środek czyszczący.
  - W razie stosowania środków chemicznych należy sprawdzić, czy nie uszkodzą one materiałów, z jakich wytworzone jest urządzenie. Po czyszczeniu należy opłukać urządzenie.
  - Urządzenie należy czyścić w kierunku od wewnątrz na zewnątrz (zawsze w kierunku przeciwnym do osadu) oraz od góry w dół, tak by podczas usuwania zanieczyszczeń nie doprowadzić do zanieczyszczenia innych elementów.
  - Strumień sprężonego powietrza należy kierować prostopadłe na wężownicę (wymienник ciepła) (maks.  $\pm 5$  stopni odchylenia), aby zapobiec wygięciu lameli.

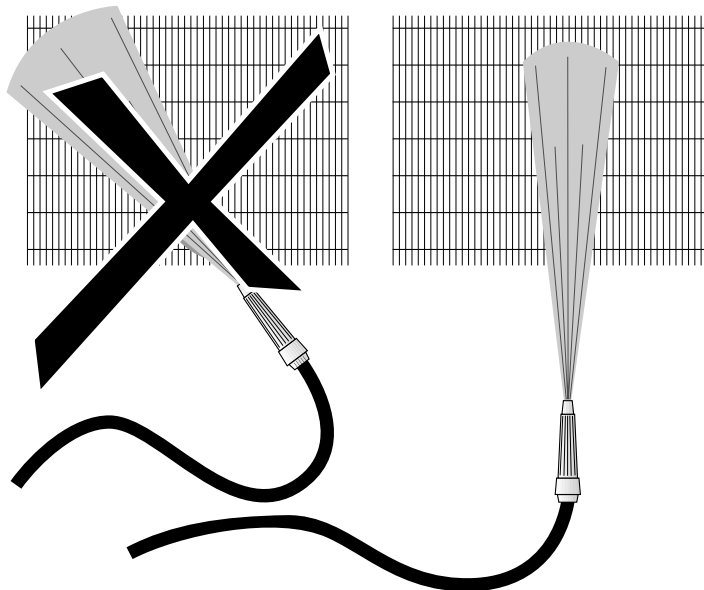

- Czyścić tak długo, aż zostaną usunięte wszystkie zanieczyszczenia.

#### 10.4.2.3 Czyszczenie wnętrza rur

Płukanie z użyciem rozpuszczalników usuwa osady w postaci kamienia kotłowego, warstw lakieropodobnych, pozostałości oleju itp. Rozpuszczalnik należy zawsze wybierać pod kątem osadów. Sprawdzają się następujące substancje chemiczne:

- 10-procentowego kwasu mrówkowego do usuwania osadów kamienia kotłowego
- trichloroetylenu do warstw organicznych

Zasadniczo środek czyszczący musi nadawać się do czyszczenia miedzi i/lub metali kolorowych. Informacja na ten temat znajduje się w karcie danych produktu środka czyszczącego (zwrócić się do producenta).

Zasada czyszczenia:

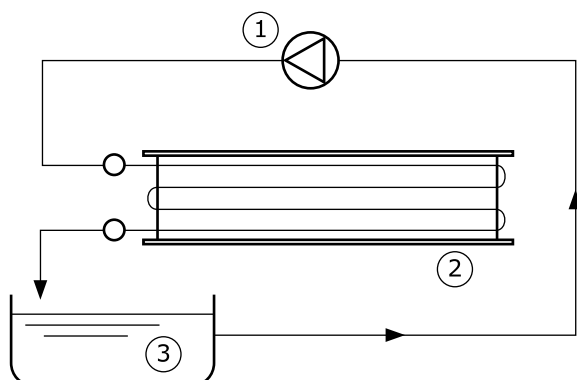

- 1 Pompa
- 2 Wymiennik ciepła
- 3 Zbiornik do wyłapywania cieczy czyszczącej

Czyszczeniem chemicznym można posiłkować się wtedy, gdy zanieczyszczenia są trudne do usunięcia lub gdy rury i kolektory wymiennika ciepła pokryte są osadami kamienia.

- ▶ Ilość materiału tłoczonego przez pompę należy wybrać w taki sposób, by osiągnąć w rurach prędkość dopasowaną do efektu czyszczenia (2,5 do 5 m/s).
- ▶ Po czyszczeniu należy zobjętnić wymiennik ciepła i dobrze go wypłukać.

#### ▲ OSTRZEŻENIE



##### Ryzyko zatrucia!

Trichloroetylen jest szkodliwy dla zdrowia oraz jest środkiem o silnym działaniu narkotycznym: Wdychanie powietrza, w którym znajduje się substancja w stężeniu 200 ppm, wywołuje uczucie znużenia. Substancja ta została zaklasyfikowana przez Komisję MAK jako substancja rakotwórcza (kategoria 2) i substancja o działaniu mutagennym na komórki rozrodcze (kategoria 3B). Należy ją oznaczać adnotacją „trująca”.



Poważne zatrucia prowadzą do uszkodzenia mózgu, ślepoty oraz całkowitego uszkodzenia zmysłu węchu i smaku.

- Trichloroetylen można używać wyłącznie w systemach zamkniętych z układem całkowitego wyłapywania substancji.
- Unikać otwartego ognia i iskrzenia.
- Nie wolno palić.
- Chronić skórę i oczy przy użyciu odpowiednich materiałów ochronnych.

### 10.4.3 Czyszczenie wentylatorów

#### ⚠ OSTRZEŻENIE

Ryzyko odcięcia palców, ryzyko wciągnięcia!

Wirujące łopatki wentylatora wiążą się z ryzykiem ran ciętych palców, obrażeń dłoni i wciągnięcia włosów, łańcuszków, ubrania i innych luźnych elementów.

- Przed rozpoczęciem prac naprawczych należy odłączyć urządzenie od napięcia. Zabezpieczyć urządzenie przed włączeniem przez osoby nieuprawnione, wyjmując bezpieczniki elektryczne urządzenia. Zabezpieczyć urządzenie przed przypadkowym włączeniem, umieszczając na nim odpowiednią tabliczkę ostrzegawczą.
- Przed ponownym uruchomieniem urządzenia należy bezwzględnie ustawić wentylatory w pierwotnej pozycji!

Zanieczyszczenia na wentylatorach, streamerach lub króćcach wylotu powietrza (jeśli zainstalowano) i kratkach ochronnych wentylatora należy regularnie usuwać, bo w przeciwnym wypadku doprowadzą one do niewyważenia, a nawet zniszczenia lub utraty wydajności/ Same wentylatory nie wymagają konserwacji.

- ▶ Odłączyć urządzenie od napięcia i zabezpieczyć je przed przypadkowym włączeniem.
- ▶ Wentylator należy czyścić w następujący sposób:  
UWAGA! Ryzyko powstania szkód materialnych! Czyszczenie mechaniczne za pomocą twardych przedmiotów (np. szczotek stalowych, śrubokrętów itp.) prowadzi do uszkodzenia wentylatora: Niedopuszczalne!
  - Czyszczenie sprężonym powietrzem: W celu usunięcia zanieczyszczeń z wentylatora należy skierować na nią strumień sprężonego powietrza (ciśnienie o wartości maks. 10 barów, minimalna odległość 200 mm). Czyścić tak długo, aż zostaną usunięte wszystkie zanieczyszczenia.
  - Czyszczenie sprężonym powietrzem i szczotką: Kurz i suche zanieczyszczenia należy usuwać za pomocą szczotki, zmiotki lub przy użyciu sprężonego powietrza (ciśnienie maks. 10 barów, minimalna odległość 200 mm) lub odkurzacza przemysłowego o dużej mocy. Należy przy tym uwzględnić następujące aspekty: Korzystać z miękkich szczotek (nie korzystać ze szczotek stalowych itp.!) Czyścić tak długo, aż zostaną usunięte wszystkie zanieczyszczenia.
- ▶ Zamontować kratę ochronną, streamer lub króciec wylotu powietrza (jeśli zainstalowano) .
- ▶ Włączyć urządzenie.

### 10.4.4 Czyszczenie mat nawilżających

#### Bezpieczeństwo

#### WSKAZÓWKA

Patrz "Wskazówki ogólne dotyczące bezpieczeństwa dla hydroBLU"

#### ⚠ OSTRZEŻENIE

Zagrożenie wystąpieniem obrażeń!

Zanieczyszczone maty nawilżające mogą zawierać mikroorganizmy chorobotwórcze. Należy zapewnić, by podczas prac przy matach nawilżających noszona była zawsze maseczka.

**⚠ UWAGA**

Zagrożenie powstaniem szkód materialnych!  
Zbyt duże ciśnienie wody może spowodować uszkodzenia. Należy stosować wąż niskociśnieniowy. Należy upewnić się, że stosowane ciśnienie wody nie uszkadza mat nawilżających. Nie czyścić mat nawilżających myjkami ciśnieniowymi.

**Sposób postępowania**

Regularnie czyścić maty nawilżające. Czyszczenie mat nawilżających jest, w zależności od charakteru zabrudzenia, możliwe na wiele sposobów, w każdym wypadku zaleca się ostrożne postępowanie.

- ▶ Suche maty nawilżające czyścić szczotką lub
- ▶ Suche maty nawilżające czyścić odkurzaczem w kierunku przeciwnym do strumienia powietrza.
- ▶ Jeśli trzeba, to usunąć uporczywe zabrudzenia za pomocą węża wodnego.

Może też być konieczna wymiana mat nawilżających. W tej sprawie należy się zgłosić do serwisu firmy Güntner.

Po każdym czyszczeniu lub konserwacji:

- ▶ upewnić się, że armatury wody nawilżającej działają.
- ▶ Upewnić się, że maty nawilżające do montażu są prawidłowo ułożone i w nienagannym stanie.

## 11 Plany

### 11.1 Dokumentacja elektryczna

#### 11.1.1 Plan przyłączy silnika wentylatora

---

Patrz wewnętrzna strona pokrywy skrzyni zacisków silnika na wentylatorze.